



- R- Attrezzato con rulli, argano e fermaprua
- R- Equipped with rollers, winch and bow stop
- R- Equipé de rouleaux, treuil et cale de proue
- R- Ausgestattet mit walzen, winde und bughalter

SENZA FRENI
NO BRAKES
SANS FREINS
OHNE BREMSEN



Modello	Model	Modèle	Modell	N4 SF-R
Peso a pieno carico	Full load weight	Poids total en charge	Zulässiges Gesamtgewicht	400 Kg
Peso a vuoto senza attrezzatura	Empty weight without equipment	Poids à vide sans équipement	Leergewicht ohne Ausrüstung	130 kg
Portata utile senza attrezzatura	Capacity without equipment	Charge utile sans équipement	Nutzlast ohne Ausrüstung	270 Kg
Portata utile con attrezzatura standard	Capacity with standard equipment	Charge utile avec équipement standard	Nutzlast mit Standardausrüstung	240 Kg
Lunghezza max e minima	Max and min length	Longueur max et min	Min und Max. länge	525 - 430 cm
Larghezza max	Width	Largeur max	Max. Breite	150 cm
Ruote	Wheels	Roues	Räder	4.00.10

- SOSPENSIONE A BARRA DI TORSIONE SU GOMMA A RUOTE INDIPENDENTI
- TELAIO PROFILATO TUBOLARE DI GROSSO SPESSORE ZINCATO A CALDO
- SUPPORTI PARAFANGHI CALPESTABILI
- BARRA FANALERIA IN ALLUMINIO
- IMPIANTO LUCI A NUOVA NORMATIVA COMPRENSIVO DI RETROMARCIA

- TORSION BAR SUSPENSION ON TYRE WITH INDEPENDENT WHEELS
- THICK, HOT-DIP GALVANIZED TUBULAR PROFILED CHASSIS
- WALK-ON MUD GUARD SUPPORTS
- ALUMINIUM LIGHTING BAR
- LIGHTING SYSTEM COMPLIANT WITH NEW REGULATIONS INCLUDING REVERSING

- SUSPENSION À BARRE DE TORSION SUR PNEUS À ROUES INDÉPENDANTES
- CHÂSSIS PROFILÉ TUBULAIRE DE GROSSE ÉPAISSEUR GALVANISÉ À CHAUD
- SUPPORTS GARDE-BOUE CIRCULABLES
- BARRE D'ÉCLAIRAGE EN ALUMINIUM
- INSTALLATION ÉCLAIRAGE CONFORME À LA NOUVELLE LÉGISLATION COMPRENANT LA MARCHÉ ARRIÈRE

- EINZELRAUFAUHÄNGUNG MIT DREHSTABFEDERUNG AUF GUMMI
- PROFILRAHMEN AUS STARKEN, FEUERVERZINKTEN ROHREN
- BEGEBHARE KOTFLÜGELHALTERUNGEN
- BELEUCHTUNGSLEISTE AUS ALUMINIUM
- LICHTANLAGE GEM. DEN NEUEN VORSCHRIFTEN EINSCHL. RÜCKFAHRLEUCHTE

PRINCIPALI
ACCESSORI
E FUNZIONI

MAIN
ACCESSORIES
AND FUNCTIONS

PRINCIPAUX
ACCESSOIRES
ET FONCTIONS

HAUPTZUBEHÖR
UND
FUNKTIONEN

N4 S.F.-R-



SCHEDA TECNICA

TECHNICAL DATA SHEET

FICHE TECHNIQUE

TECHNISCHES DATENBLATT

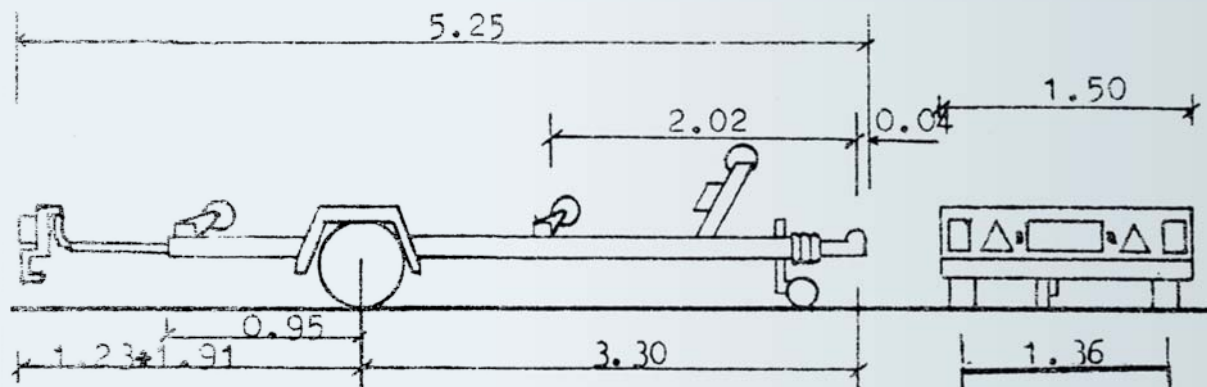

PER INFORMAZIONI E PREZZI POTETE CONSULTARE IL NOSTRO SITO INTERNET OPPURE RIVOLGERVI PRESSO UN RIVENDITORE DI ZONA.
Per tutti i modelli la ruota di scorta è optional. Dati e misure del presente catalogo sono semplicemente indicativi e non impegnativi. La ditta si riserva qualsiasi modifica senza preavviso.

FOR INFORMATION AND PRICES YOU CAN VISIT OUR WEBSITE OR CONTACT YOUR LOCAL DEALER. For all models, the spare tyre is optional. The data and measurements in this catalogue are merely approximate and not binding. The company reserves the right to make any changes without notice.

POUR TOUTES INFORMATIONS ET POUR CONNAÎTRE UN PRIX, CONSULTEZ NOTRE SITE INTERNET OU BIEN ADRESSEZ-VOUS À UN REVENDEUR.
La roue de secours est en option sur tous les modèles. Les données et les mesures figurant dans le catalogue sont mentionnées à titre purement indicatif et ne constituent nullement un engagement. L'entreprise se réserve le droit d'effectuer des modifications sans préavis.

INFORMATIONEN ZU PREISEN FINDEN SIE AUF UNSERER INTERNETSEITE, ODER WENDEN SIE SICH AN EINEN HÄNDLER IN IHRER NÄHE.
Das Ersatzrad ist bei allen Modellen Sonderzubehör. Die Daten und Maße des vorliegenden Katalogs verstehen sich allein zur Information und sind nicht verbindlich. Die Firma behält sich das Recht vor, Änderungen ohne vorherigen Hinweis vorzunehmen.

N6 MA-R- N6 MA-S-



- R- Attrezzato con rulli, argano e fermaprua
- R- Equipped with rollers, winch and bow stop
- R- Equipé de rouleaux, treuil et cale de proue
- R- Ausgestattet mit walzen, winde und bughalter

- S- Attrezzato con selle laterali, argano e fermaprua
- S- Equipped with side seats, winch and bow stop
- S- Equipé de selles latérales, treuil et cale de proue
- S- Ausgestattet mit seitlichen sättern, winde und Bughalter



CUSCINETTI STAGNI



Modello



Model



Modèle



Modell

N6 MA-R-

N6 MA-S-

Peso a pieno carico	Full load weight	Poids total en charge	Zulässiges Gesamtgewicht	600/400 Kg	600/400 Kg
Peso a vuoto senza attrezzatura	Empty weight without equipment	Poids à vide sans équipement	Leergewicht ohne Ausrüstung	115 kg	115 kg
Portata utile senza attrezzatura	Capacity without equipment	Charge utile sans équipement	Nutzlast ohne Ausrüstung	485/285 Kg	485/285 Kg
Portata utile con attrezzatura standard	Capacity with standard equipment	Charge utile avec équipement standard	Nutzlast mit Standardausrüstung	450/250 Kg	455/255 Kg
Lunghezza max e minima	Max and min length	Longueur max et min	Min und Max. länge	455 - 395 cm	455 - 395 cm
Larghezza max	Width	Largeur max	Max. Breite	150 cm	150 cm
Ruote	Wheels	Roues	Räder	145-10	145-10

- TELAIO BASCULANTE
- SOSPENSIONE A BARRA DI TORSIONE SU GOMMA A RUOTE INDIPENDENTI
- TELAIO PROFILATO TUBOLARE DI GROSSO SPESSORE ZINCATO A CALDO
- PERNO A MOLLA DI SICUREZZA PER EVITARE FUORIUSCITA FANALERIA
- BARRA FANALERIA IN ALLUMINIO
- IMPIANTO LUCI A NUOVA NORMATIVA COMPRENSIVO DI RETROMARCIA

- TILTING CHASSIS
- TORSION BAR SUSPENSION ON TYRE WITH INDEPENDENT WHEELS
- THICK, HOT-DIP GALVANIZED TUBULAR PROFILED CHASSIS
- SAFETY SPRING PIN TO PREVENT THE LIGHTING FROM COMING OUT
- ALUMINIUM LIGHTING BAR
- LIGHTING SYSTEM COMPLIANT WITH NEW REGULATIONS INCLUDING REVERSING

- CHÂSSIS BASCULANT
- SUSPENSION À BARRE DE TORSION SUR PNEUS À ROUES INDÉPENDANTES
- CHÂSSIS PROFILÉ TUBULAIRE DE GROSSE ÉPAISSEUR GALVANISÉ À CHAUD
- GOUPILLE DE SÉCURITÉ À RESSORT POUR ÉVITER LE GLISSEMENT DE LA Barre D'ÉCLAIRAGE
- BARRE D'ÉCLAIRAGE EN ALUMINIUM
- INSTALLATION ÉCLAIRAGE CONFORME À LA NOUVELLE LÉGISLATION COMPRENANT LA MARCHÉ ARRIÈRE

- KIPPRAHMEN
- EINZELRADAUFHÄNGUNG MIT DREHSTABFEDERUNG AUF GUMMI
- PROFILRAHMEN AUS STARKEN, FEUERVERZINKTEN ROHREN
- FEDERSTIFT ZUM SICHERN DER BELEUCHTUNG
- BELEUCHTUNGSLEISTE AUS ALUMINIUM
- LICHTANLAGE GEM. DEN NEUEN VORSCHRIFTEN EINSCHL. RÜCKFAHRLEUCHTE

PRINCIPALI
ACCESSORI
E FUNZIONI

MAIN
ACCESSORIES
AND FUNCTIONS

PRINCIPAUX
ACCESSOIRES
ET FONCTIONS

HAUPTZUBEHÖR
UND
FUNKTIONEN

N6 MA-R- N6 MA-S-



SCHEDA TECNICA

TECHNICAL DATA SHEET

FICHE TECHNIQUE

TECHNISCHES DATENBLATT

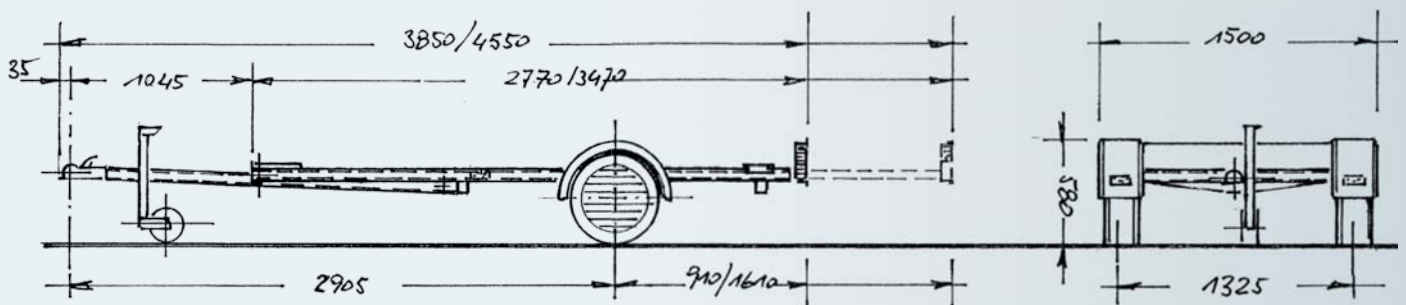

PER INFORMAZIONI E PREZZI POTETE CONSULTARE IL NOSTRO SITO INTERNET OPPURE RIVOLGERVI PRESSO UN RIVENDITORE DI ZONA.
Per tutti i modelli la ruota di scorta è optional.
Dati e misure del presente catalogo sono semplicemente indicativi e non impegnativi.
La ditta si riserva qualsiasi modifica senza preavviso.

FOR INFORMATION AND PRICES YOU CAN VISIT OUR WEBSITE OR CONTACT YOUR LOCAL DEALER.
For all models, the spare tyre is optional.
The data and measurements in this catalogue are merely approximate and not binding. The company reserves the right to make any changes without notice.





POUR TOUTES INFORMATIONS ET POUR CONNAÎTRE UN PRIX, CONSULTEZ NOTRE SITE INTERNET OU BIEN ADRESSEZ-VOUS À UN REVENDEUR.
La roue de secours est en option sur tous les modèles.
Les données et les mesures figurant dans le catalogue sont mentionnées à titre purement indicatif et ne constituent nullement un engagement. L'entreprise se réserve le droit d'effectuer des modifications sans préavis.

INFORMATIONEN ZU PREISEN FINDEN SIE AUF UNSERER INTERNETSEITE, ODER WENDEN SIE SICH AN EINEN HÄNDLER IN IHRER NÄHE.
Das Ersatzrad ist bei allen Modellen Sonderzubehör.
Die Daten und Maße des vorliegenden Katalogs verstehen sich allein zur Information und sind nicht verbindlich. Die Firma behält sich das Recht vor, Änderungen ohne vorherigen Hinweis vorzunehmen.



- R- Attrezzato con rulli, argano e fermaprua
- R- Equipped with rollers, winch and bow stop
- R- Equipé de rouleaux, treuil et cale de proue
- R- Ausgestattet mit walzen, winde und bughalter



 Modello	 Model	 Modèle	 Modell	N4B-R-
Peso a pieno carico	Full load weight	Poids total en charge	Zulässiges Gesamtgewicht	400 Kg
Peso a vuoto senza attrezzatura	Empty weight without equipment	Poids à vide sans équipement	Leergewicht ohne Ausrüstung	110 kg
Portata utile senza attrezzatura	Capacity without equipment	Charge utile sans équipement	Nutzlast ohne Ausrüstung	290 Kg
Portata utile con attrezzatura standard	Capacity with standard equipment	Charge utile avec équipement standard	Nutzlast mit Standardausrüstung	255 Kg
Lunghezza max e minima	Max and min length	Longueur max et min	Min und Max. länge	527 - 457 cm
Larghezza max	Width	Largeur max	Max. Breite	161 cm
Ruote	Wheels	Roues	Räder	4.00.10

- TELAIO BASCULANTE
- FRENO A REPULSIONE MECCANICA CON SBLOCCO AUTOREVERSE PER RETROMARCIA
- SOSPENSIONE A BARRA DI TORSIONE SU GOMMA A RUOTE INDIPENDENTI
- TELAIO PROFILATO TUBOLARE DI GROSSO SPESSORE ZINCATO A CALDO
- SUPPORTI PARAFANGHI CALPESTABILI
- BARRA FANALERIA IN ALLUMINIO
- IMPIANTO LUCI A NUOVA NORMATIVA COMPRESIVO DI RETROMARCIA

- TILTING CHASSIS
- MECHANICAL OVER-RUN BRAKE WITH AUTOREVERSE RELEASE FOR REVERSING
- TORSION BAR SUSPENSION ON TYRE WITH INDEPENDENT WHEELS
- THICK, HOT-DIP GALVANIZED TUBULAR PROFILED CHASSIS
- WALK-ON MUD GUARD SUPPORTS
- ALUMINIUM LIGHTING BAR
- LIGHTING SYSTEM COMPLIANT WITH NEW REGULATIONS INCLUDING REVERSING

- CHÂSSIS BASCULANT
- FREIN À RÉPULSION MÉCANIQUE AVEC DÉBLOCAGE AUTOMATIQUE EN MARCHÉ ARRIÈRE
- SUSPENSION À BARRE DE TORSION SUR PNEUS À ROUES INDÉPENDANTES
- CHÂSSIS PROFILÉ TUBULAIRE DE GROSSE ÉPAISSEUR GALVANISÉ À CHAUD
- SUPPORTS GARDE-BOUE CIRCULABLES
- BARRE D'ÉCLAIRAGE EN ALUMINIUM
- INSTALLATION ÉCLAIRAGE CONFORME À LA NOUVELLE LÉGISLATION COMPRENANT LA MARCHÉ ARRIÈRE

- KIPRAHMEN
- MECHANISCHE AUFLAUFbremSE MIT RÜCKFAHRAUTOMATIK
- EINZELRADAUFHÄNGUNG MIT DREHSTABFEDERUNG AUF GUMMI
- PROFILRAHMEN AUS STARKEN, FEUERVERZINKTEN ROHREN
- BEGEBHARE KOTTLÜGELHALTERUNGEN
- BELEUCHTUNGSLEISTE AUS ALUMINIUM
- LICHTANLAGE GEM. DEN NEUEN VORSCHRIFTEN EINSCHL. RÜCKFAHRLEUCHTE

PRINCIPALI
ACCESSORI
E FUNZIONI

MAIN
ACCESSORIES
AND FUNCTIONS

PRINCIPAUX
ACCESSOIRES
ET FONCTIONS

HAUPTZUBEHÖR
UND
FUNKTIONEN

N4B-R-

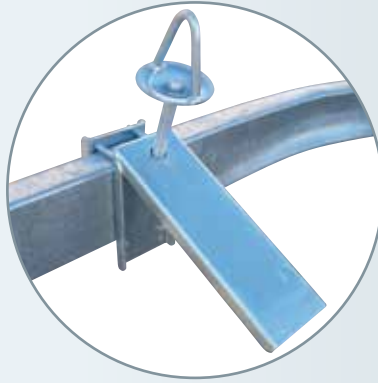

SCHEDA TECNICA

TECHNICAL DATA SHEET

FICHE TECHNIQUE

TECHNISCHES DATENBLATT

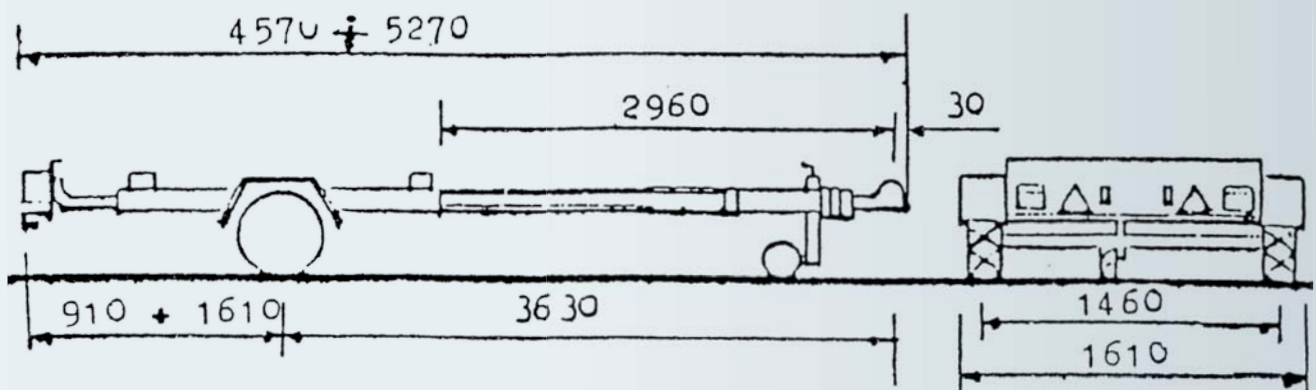

PER INFORMAZIONI E PREZZI POTETE CONSULTARE IL NOSTRO SITO INTERNET OPPURE RIVOLGERVI PRESSO UN RIVENDITORE DI ZONA.
Per tutti i modelli la ruota di scorta è optional.
Dati e misure del presente catalogo sono semplicemente indicativi e non impegnativi.
La ditta si riserva qualsiasi modifica senza preavviso.

FOR INFORMATION AND PRICES YOU CAN VISIT OUR WEBSITE OR CONTACT YOUR LOCAL DEALER.
For all models, the spare tyre is optional.
The data and measurements in this catalogue are merely approximate and not binding. The company reserves the right to make any changes without notice.

POUR TOUTES INFORMATIONS ET POUR CONNAÎTRE UN PRIX, CONSULTEZ NOTRE SITE INTERNET OU BIEN ADRESSEZ-VOUS À UN REVENDEUR.
La roue de secours est en option sur tous les modèles.
Les données et les mesures figurant dans le catalogue sont mentionnées à titre purement indicatif et ne constituent nullement un engagement. L'entreprise se réserve le droit d'effectuer des modifications sans préavis.





INFORMATIONEN ZU PREISEN FINDEN SIE AUF UNSERER INTERNETSEITE, ODER WENDEN SIE SICH AN EINEN HÄNDLER IN IHRER NÄHE.
Das Ersatzrad ist bei allen Modellen Sonderzubehör.
Die Daten und Maße des vorliegenden Katalogs verstehen sich allein zur Information und sind nicht verbindlich. Die Firma behält sich das Recht vor, Änderungen ohne vorherigen Hinweis vorzunehmen.



- R- Attrezzato con rulli, argano e fermaprua
- R- Equipped with rollers, winch and bow stop
- R- Equipé de rouleaux, treuil et cale de proue
- R- Ausgestattet mit walzen, winde und bughalter

SENZA FRENI
NO BRAKES
SANS FREINS
OHNE BREMSEN



 Modello	 Model	 Modèle	 Modell	N750 BSF-R-
Peso a pieno carico	Full load weight	Poids total en charge	Zulässiges Gesamtgewicht	750/600 Kg
Peso a vuoto senza attrezzatura	Empty weight without equipment	Poids à vide sans équipement	Leergewicht ohne Ausrüstung	185 kg
Portata utile senza attrezzatura	Capacity without equipment	Charge utile sans équipement	Nutzlast ohne Ausrüstung	565/415 Kg
Portata utile con attrezzatura standard	Capacity with standard equipment	Charge utile avec équipement standard	Nutzlast mit Standardausrüstung	525/375 Kg
Lunghezza max e minima	Max and min length	Longueur max et min	Min und Max. länge	666 - 558 cm
Larghezza max	Width	Largeur max	Max. Breite	185 cm
Ruote	Wheels	Roues	Räder	155 R 13

- TELAIO BASCULANTE
- SOSPENSIONE A BARRA DI TORSIONE SU GOMMA A RUOTE INDIPENDENTI
- TELAIO PROFILATO TUBOLARE DI GROSSO SPESSORE ZINCATO A CALDO
- SUPPORTI PARAFANGHI CALPESTABILI
- BARRA FANALERIA IN ALLUMINIO / A SMONTAGGIO RAPIDO
- PERNO A MOLLA DI SICUREZZA PER EVITARE FUORIUSCITA FANALERIA
- IMPIANTO ELETTRICO PARZIALMENTE INTERNO AL TELAIO
- IMPIANTO LUCI A NUOVA NORMATIVA COMPRENSIVO DI RETROMARCIA
- RUOTINO DI STAZIONAMENTO ZINCATO A CALDO CON CUSCINETTO PER MINIMO SFORZO IN ALZATA

- TILTING CHASSIS
- TORSION BAR SUSPENSION ON TYRE WITH INDEPENDENT WHEELS
- THICK, HOT-DIP GALVANIZED TUBULAR PROFILED CHASSIS
- WALK-ON MUD GUARD SUPPORTS
- ALUMINIUM LIGHTING BAR / QUICK TO DISASSEMBLE
- SAFETY SPRING PIN TO PREVENT THE LIGHTING FROM COMING OUT
- ELECTRICAL SYSTEM PARTLY INSIDE THE CHASSIS
- LIGHTING SYSTEM COMPLIANT WITH NEW REGULATIONS INCLUDING REVERSING
- HOT-DIP GALVANIZED PARKING BRAKE WITH BEARING FOR MINIMAL STRAIN

- CHÂSSIS BASCULANT
- SUSPENSION À BARRE DE TORSION SUR PNEUS À ROUES INDÉPENDANTES
- CHÂSSIS PROFILÉ TUBULAIRE DE GROSSE ÉPAISSEUR GALVANISÉ À CHAUD
- SUPPORTS GARDE-BOUE CIRCULABLES
- BARRE D'ÉCLAIRAGE EN ALUMINIUM / À DÉMONTAGE RAPIDE
- GOUILLE DE SÉCURITÉ À RESSORT POUR ÉVITER LE GLISSEMENT DE LA Barre D'ÉCLAIRAGE
- INSTALLATION ÉLECTRIQUE PARTIELLEMENT INTÉGRÉE AU CHÂSSIS
- INSTALLATION ÉCLAIRAGE CONFORME À LA NOUVELLE LÉGISLATION COMPRENANT LA MARCHÉ ARRIÈRE
- ROUE JOCKEY DE STATIONNEMENT GALVANISÉE À CHAUD AVEC COUSSINET POUR UN EFFORT MINIMUM EN LEVÉE

- KIPPRAHMEN
- EINZELRADAUFHÄNGUNG MIT DREHSTABFEDERUNG AUF GUMMI
- PROFILRAHMEN AUS STARKEN, FEUERVERZINKTEN ROHREN
- BEGEBHARE KOTFLÜGELHALTERUNGEN
- BELEUCHTUNGSLEISTE AUS ALUMINIUM / SCHNELL ABBAUBAR
- FEDERSTIFT ZUM SICHERN DER BELEUCHTUNG
- ELEKTROANLAGE ZUM TEIL IN DEN RAHMEN INTEGRIERT
- LICHTANLAGE GEM. DEN NEUEN VORSCHRIFTEN EINSCHL. RÜCKFAHRLEUCHTE
- FEUERVERZINKTES FESTSTELLRAD MIT LAGER FÜR MINIMALE ANSTRENGUNG BEIM ANHEBEN

PRINCIPALI
ACCESSORI
E FUNZIONI

MAIN
ACCESSORIES
AND FUNCTIONS

PRINCIPAUX
ACCESSOIRES
ET FONCTIONS

HAUPTZUBEHÖR
UND
FUNKTIONEN

N750B S.F.-R-

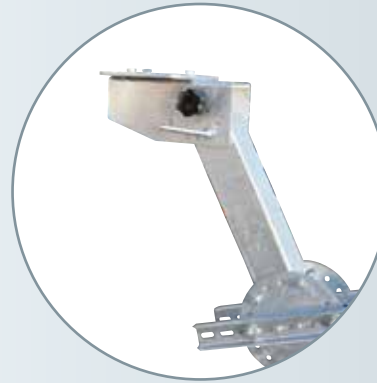
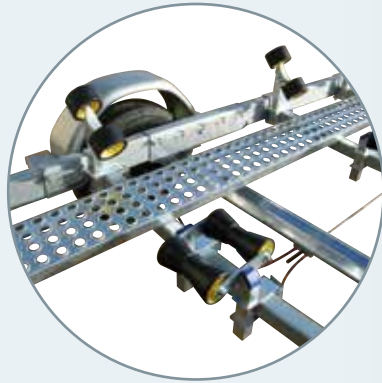

SCHEDA TECNICA

TECHNICAL DATA SHEET

FICHE TECHNIQUE

TECHNISCHES DATENBLATT

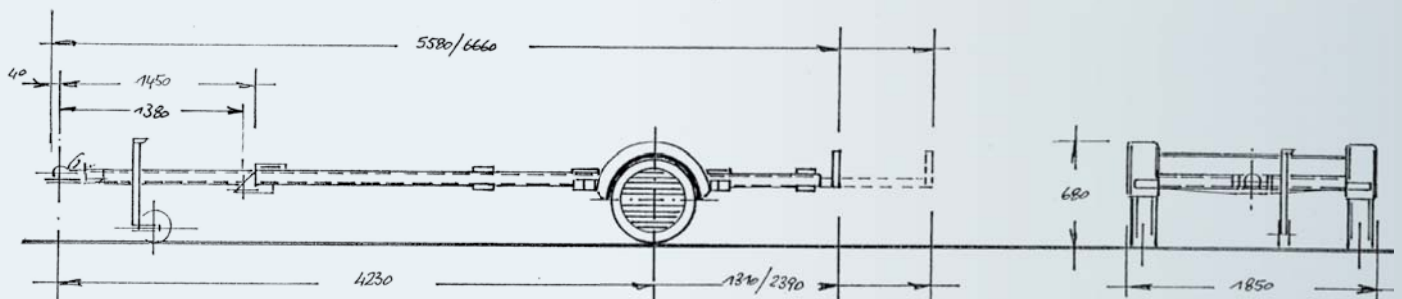

PER INFORMAZIONI E PREZZI POTETE CONSULTARE IL NOSTRO SITO INTERNET OPPURE RIVOLGERVI PRESSO UN RIVENDITORE DI ZONA.
Per tutti i modelli la ruota di scorta è optional. Dati e misure del presente catalogo sono semplicemente indicativi e non impegnativi. La ditta si riserva qualsiasi modifica senza preavviso.

FOR INFORMATION AND PRICES YOU CAN VISIT OUR WEBSITE OR CONTACT YOUR LOCAL DEALER. For all models, the spare tyre is optional. The data and measurements in this catalogue are merely approximate and not binding. The company reserves the right to make any changes without notice.

POUR TOUTES INFORMATIONS ET POUR CONNAÎTRE UN PRIX, CONSULTEZ NOTRE SITE INTERNET OU BIEN ADRESSEZ-VOUS À UN REVENDEUR. La roue de secours est en option sur tous les modèles. Les données et les mesures figurant dans le catalogue sont mentionnées à titre purement indicatif et ne constituent nullement un engagement. L'entreprise se réserve le droit d'effectuer des modifications sans préavis.

INFORMATIONEN ZU PREISEN FINDEN SIE AUF UNSERER INTERNETSEITE, ODER WENDEN SIE SICH AN EINEN HÄNDLER IN IHRER NÄHE. Das Ersatzrad ist bei allen Modellen Sonderzubehör. Die Daten und Maße des vorliegenden Katalogs verstehen sich allein zur Information und sind nicht verbindlich. Die Firma behält sich das Recht vor, Änderungen ohne vorherigen Hinweis vorzunehmen.



- R- Attrezzato con rulli, argano e fermaprua
- R- Equipped with rollers, winch and bow stop
- R- Equipé de rouleaux, treuil et cale de proue
- R- Ausgestattet mit walzen, winde und bughalter







**GUAINE FRENO
IN INOX**



New



 Modello	 Model	 Modèle	 Modell	N750BC-R-
Peso a pieno carico	Full load weight	Poids total en charge	Zulässiges Gesamtgewicht	750/600 Kg
Peso a vuoto senza attrezzatura	Empty weight without equipment	Poids à vide sans équipement	Leergewicht ohne Ausrüstung	220 kg
Portata utile senza attrezzatura	Capacity without equipment	Charge utile sans équipement	Nutzlast ohne Ausrüstung	530/380 Kg
Portata utile con attrezzatura standard	Capacity with standard equipment	Charge utile avec équipement standard	Nutzlast mit Standardausrüstung	490 /340 Kg
Lunghezza max e minima	Max and min length	Longueur max et min	Min und Max. länge	666 - 558 cm
Larghezza max	Width	Largeur max	Max. Breite	185 cm
Ruote	Wheels	Roues	Räder	155 R 13

- TELAIO BASCULANTE
- FRENO A REPULSIONE MECCANICA CON SBLOCCO AUTOREVERSE PER RETROMARCIA
- SOSPENSIONE A BARRA DI TORSIONE SU GOMMA A RUOTE INDIPENDENTI
- TELAIO PROFILATO TUBOLARE DI GROSSO SPESSORE ZINCATO A CALDO
- SUPPORTI PARAFANGHI CALPESTABILI
- BARRA FANALERIA IN ALLUMINIO / A SMONTAGGIO RAPIDO
- PERNO A MOLLA DI SICUREZZA PER EVITARE FUORIUSCITA FANALERIA
- IMPIANTO ELETTRICO PARZIALMENTE INTERNO AL TELAIO
- IMPIANTO LUCI A NUOVA NORMATIVA COMPRESIVO DI RETROMARCIA
- RUOTINO DI STAZIONAMENTO ZINCATO A CALDO CON CUSCINETTO PER MINIMO SFORZO IN ALZATA

- TILTING CHASSIS
- MECHANICAL OVER-RUN BRAKE WITH AUTOREVERSE RELEASE FOR REVERSING
- TORSION BAR SUSPENSION ON TYRE WITH INDEPENDENT WHEELS
- THICK, HOT-DIP GALVANIZED TUBULAR PROFILED CHASSIS
- WALK-ON MUD GUARD SUPPORTS
- ALUMINIUM LIGHTING BAR / QUICK TO DISASSEMBLE
- SAFETY SPRING PIN TO PREVENT THE LIGHTING FROM COMING OUT
- ELECTRICAL SYSTEM PARTLY INSIDE THE CHASSIS
- LIGHTING SYSTEM COMPLIANT WITH NEW REGULATIONS INCLUDING REVERSING
- HOT-DIP GALVANISED PARKING BRAKE WITH BEARING FOR MINIMAL STRAIN

- CHÂSSIS BASCULANT
- FREIN À RÉPULSION MÉCANIQUE AVEC DÉBLOCAGE AUTOMATIQUE EN MARCHÉ ARRIÈRE
- SUSPENSION À BARRE DE TORSION SUR PNEUS À ROUES INDÉPENDANTES
- CHÂSSIS PROFILÉ TUBULAIRE DE GROSSE ÉPAISSEUR GALVANISÉ À CHAUD
- SUPPORTS GARDE-BOUE CIRCULABLES
- BARRE D'ÉCLAIRAGE EN ALUMINIUM / À DÉMONTAGE RAPIDE
- GOUPILLE DE SÉCURITÉ À RESSORT POUR ÉVITER LE GLISSEMENT DE LA Barre D'ÉCLAIRAGE
- INSTALLATION ÉLECTRIQUE PARTIELLEMENT INTÉGRÉE AU CHÂSSIS
- INSTALLATION ÉCLAIRAGE CONFORME À LA NOUVELLE LÉGISLATION COMPRENANT LA MARCHÉ ARRIÈRE
- ROUE JOCKEY DE STATIONNEMENT GALVANISÉE À CHAUD AVEC COUSSINET POUR UN EFFORT MINIMUM EN LEVÉ

- KIPPRAHMEN
- MECHANISCHE AUFLAUBREMSE MIT RÜCKFAHRAUTOMATIK
- EINZELRADAUFHÄNGUNG MIT DREHSTABFEDERUNG AUF GUMMI
- PROFILRAHMEN AUS STARKEN, FEUERVERZINKTEN ROHREN
- BEGEBHARE KOTFLÜGELHALTERUNGEN
- BELEUCHTUNGSLEISTE AUS ALUMINIUM / SCHNELL ABBAUBAR
- FEDERSTIFT ZUM SICHERN DER BELEUCHTUNG
- ELEKTROANLAGE ZUM TEIL IN DEN RAHMEN INTEGRIERT
- LICHTANLAGE GEM. DEN NEUEN VORSCHRIFTEN EINSCHL. RÜCKFAHRLEUCHTE
- FEUERVERZINKTES FESTSTELLRAD MIT LAGER FÜR MINIMALE ANSTRENGUNG BEIM ANHEBEN

PRINCIPALI
ACCESSORI
E FUNZIONI

MAIN
ACCESSORIES
AND FUNCTIONS

PRINCIPAUX
ACCESSOIRES
ET FONCTIONS

HAUPTZUBEHÖR
UND
FUNKTIONEN

N750BC-R-

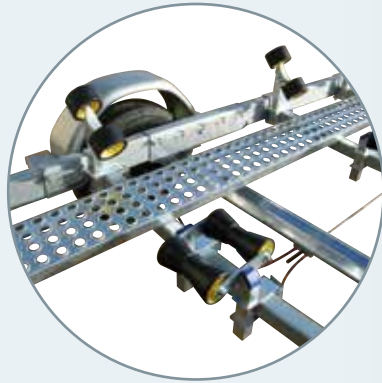

SCHEDA TECNICA

TECHNICAL DATA SHEET

FICHE TECHNIQUE

TECHNISCHES DATENBLATT

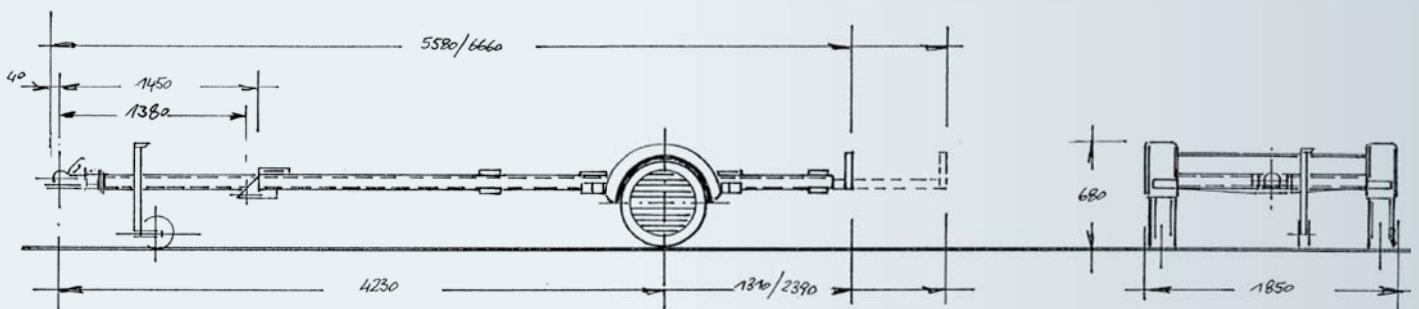

PER INFORMAZIONI E PREZZI POTETE CONSULTARE IL NOSTRO SITO INTERNET OPPURE RIVOLGERVI PRESSO UN RIVENDITORE DI ZONA.
Per tutti i modelli la ruota di scorta è optional. Dati e misure del presente catalogo sono semplicemente indicativi e non impegnativi. La ditta si riserva qualsiasi modifica senza preavviso.

FOR INFORMATION AND PRICES YOU CAN VISIT OUR WEBSITE OR CONTACT YOUR LOCAL DEALER. For all models, the spare tyre is optional. The data and measurements in this catalogue are merely approximate and not binding. The company reserves the right to make any changes without notice.

POUR TOUTES INFORMATIONS ET POUR CONNAÎTRE UN PRIX, CONSULTEZ NOTRE SITE INTERNET OU BIEN ADRESSEZ-VOUS À UN REVENDEUR. La roue de secours est en option sur tous les modèles. Les données et les mesures figurant dans le catalogue sont mentionnées à titre purement indicatif et ne constituent nullement un engagement. L'entreprise se réserve le droit d'effectuer des modifications sans préavis.

INFORMATIONEN ZU PREISEN FINDEN SIE AUF UNSERER INTERNETSEITE, ODER WENDEN SIE SICH AN EINEN HÄNDLER IN IHRER NÄHE. Das Ersatzrad ist bei allen Modellen Sonderzubehör. Die Daten und Maße des vorliegenden Katalogs verstehen sich allein zur Information und sind nicht verbindlich. Die Firma behält sich das Recht vor, Änderungen ohne vorherigen Hinweis vorzunehmen.

N750B-R-
N1000B-R-







- R- Attrezzato con rulli, argano e fermaprua
- R- Equipped with rollers, winch and bow stop
- R- Equipé de rouleaux, treuil et cale de proue
- R- Ausgestattet mit walzen, winde und bughalter

New

**GUAINA FRENO
IN INOX**



Traversa posteriore basculante di serie (multirullo)
Tilting rear cross member as standard (multi-roller)
Traverse arrière basculante de série (multi-rouleaux)
Serienmäßiger hinterer kipparer querbalken (mehrere walzen)

 Modello	 Model	 Modèle	 Modell	N750B-R-	N1000B-R-
Peso a pieno carico	Full load weight	Poids total en charge	Zulässiges Gesamtgewicht	750 Kg	1000 Kg
Peso a vuoto senza attrezzatura	Empty weight without equipment	Poids à vide sans équipement	Leergewicht ohne Ausrüstung	260 kg	260 kg
Portata utile senza attrezzatura	Capacity without equipment	Charge utile sans équipement	Nutzlast ohne Ausrüstung	490 Kg	740 Kg
Portata utile con attrezzatura standard	Capacity with standard equipment	Charge utile avec équipement standard	Nutzlast mit Standardausrüstung	425 Kg	675 Kg
Lunghezza max e minima	Max and min length	Longueur max et min	Min und Max. länge	727 - 619 cm	727 - 619 cm
Larghezza max	Width	Largeur max	Max. Breite	205 cm	205 cm
Ruote	Wheels	Roues	Räder	165 R 13	165 R 13

- TELAIO BASCULANTE
- FRENO A REPULSIONE MECCANICA CON SBLOCCO AUTOREVERSE PER RETROMARCIA
- SOSPENSIONE A TORSIONE SU GOMMA A RUOTE INDIPENDENTI
- TELAIO PROFILATO TUBOLARE DI GROSSO SPESSORE ZINCATO A CALDO
- SUPPORTI PARAFANGHI CALPESTABILI
- BARRA FANALERIA IN ALLUMINIO / A SMONTAGGIO RAPIDO
- PERNO A MOLLA DI SICUREZZA PER EVITARE FUORIUSCITA FANALERIA
- IMPIANTO ELETTRICO PARZIALMENTE INTERNO AL TELAIO
- IMPIANTO LUCI A NUOVA NORMATIVA COMPRENSIVO DI RETROMARCIA
- RUOTINO DI STAZIONAMENTO ZINCATO A CALDO CON CUSCINETTO PER MINIMO SFORZO IN ALZATA

- TILTING CHASSIS
- MECHANICAL OVER-RUN BRAKE WITH AUTOREVERSE RELEASE FOR REVERSING
- TORSION BAR SUSPENSION ON TYRE WITH INDEPENDENT WHEELS
- THICK, HOT-DIP GALVANIZED TUBULAR PROFILED CHASSIS
- WALK-ON MUD GUARD SUPPORTS
- ALUMINIUM LIGHTING BAR / QUICK TO DISASSEMBLE
- SAFETY SPRING PIN TO PREVENT THE LIGHTING FROM COMING OUT
- ELECTRICAL SYSTEM PARTLY INSIDE THE CHASSIS
- LIGHTING SYSTEM COMPLIANT WITH NEW REGULATIONS INCLUDING REVERSING
- HOT-DIP GALVANISED PARKING BRAKE WITH BEARING FOR MINIMAL STRAIN

- CHÂSSIS BASCULANT
- FREIN À RÉPULSION MÉCANIQUE AVEC DÉBLOCAGE AUTOMATIQUE EN MARCHÉ ARRIÈRE
- SUSPENSION À BARRE DE TORSION SUR PNEUS À ROUES INDÉPENDANTES
- CHÂSSIS PROFILÉ TUBULAIRE DE GROSSE ÉPAISSEUR GALVANISÉ À CHAUD
- SUPPORTS GARDE-BOUE CIRCULABLES
- BARRE D'ÉCLAIRAGE EN ALUMINIUM / À DÉMONTAGE RAPIDE
- GOUPIILLE DE SÉCURITÉ À RESSORT POUR ÉVITER LE GLISSEMENT DE LA BARRE D'ÉCLAIRAGE
- INSTALLATION ÉLECTRIQUE PARTIELLEMENT INTÉGRÉE AU CHÂSSIS
- INSTALLATION ÉCLAIRAGE CONFORME À LA NOUVELLE LÉGISLATION COMPRENANT LA MARCHÉ ARRIÈRE
- ROUE JOCKEY DE STATIONNEMENT GALVANISÉE À CHAUD AVEC COUSSINET POUR UN EFFORT MINIMUM EN LEVÉ

- KIPRAHMEN
- MECHANISCHE AUFLAUBREMSE MIT RÜCKFAHRAUTOMATIK
- BELEUCHTUNGSLEISTE MIT DREHSTABFEDERUNG AUF GUMMI
- PROFILRAHMEN AUS STARKEN, FEUERVERZINKTEN ROHREN
- BEGEBHARE KOTFLÜGELHALTERUNGEN
- BELEUCHTUNGSLEISTE AUS ALUMINIUM / SCHNELL ABBAUBAR
- FEDERSTIFT ZUM SICHERN DER BELEUCHTUNG
- ELEKTROANLAGE ZUM TEIL IN DEN RAHMEN INTEGRIERT
- LICHTANLAGE GEM. DEN NEUEN VORSCHRIFTEN EINSCHL. RÜCKFAHRLEUCHTE
- FEUERVERZINKTES FESTSTELLRAD MIT LAGER FÜR MINIMALE ANSTRENGUNG BEIM ANHEBEN

PRINCIPALI
ACCESSORI
E FUNZIONI

MAIN
ACCESSORIES
AND FUNCTIONS

PRINCIPAUX
ACCESSOIRES
ET FONCTIONS

HAUPTZUBEHÖR
UND
FUNKTIONEN

N750B-R- N1000B-R-

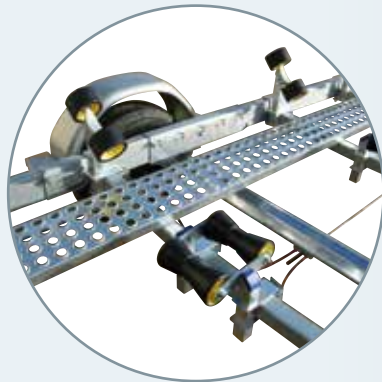
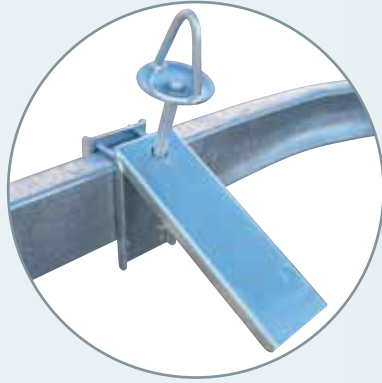

SCHEDA TECNICA

TECHNICAL DATA SHEET

FICHE TECHNIQUE

TECHNISCHES DATENBLATT

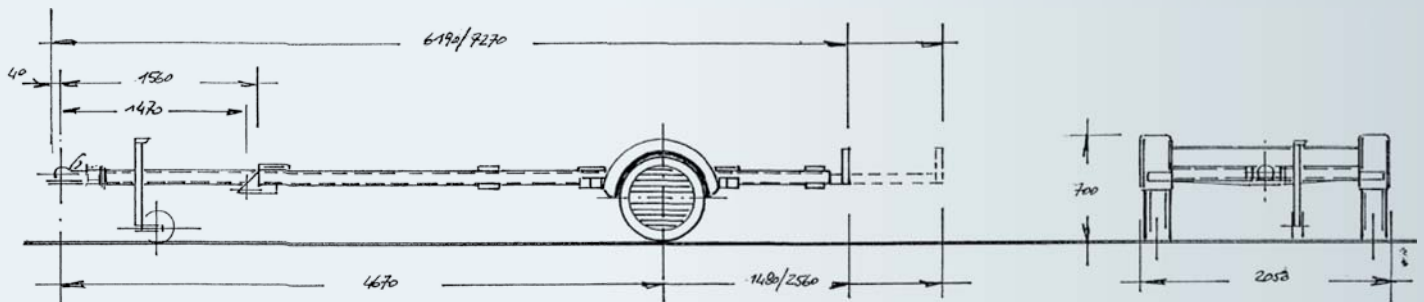

PER INFORMAZIONI E PREZZI POTETE CONSULTARE IL NOSTRO SITO INTERNET OPPURE RIVOLGERVI PRESSO UN RIVENDITORE DI ZONA.
Per tutti i modelli la ruota di scorta è optional. Dati e misure del presente catalogo sono semplicemente indicativi e non impegnativi. La ditta si riserva qualsiasi modifica senza preavviso.

FOR INFORMATION AND PRICES YOU CAN VISIT OUR WEBSITE OR CONTACT YOUR LOCAL DEALER. For all models, the spare tyre is optional. The data and measurements in this catalogue are merely approximate and not binding. The company reserves the right to make any changes without notice.

POUR TOUTES INFORMATIONS ET POUR CONNAÎTRE UN PRIX, CONSULTEZ NOTRE SITE INTERNET OU BIEN ADRESSEZ-VOUS À UN REVENDEUR. La roue de secours est en option sur tous les modèles. Les données et les mesures figurant dans le catalogue sont mentionnées à titre purement indicatif et ne constituent nullement un engagement. L'entreprise se réserve le droit d'effectuer des modifications sans préavis.

INFORMATIONEN ZU PREISEN FINDEN SIE AUF UNSERER INTERNETSEITE, ODER WENDEN SIE SICH AN EINEN HÄNDLER IN IHRER NÄHE. Das Ersatzrad ist bei allen Modellen Sonderzubehör. Die Daten und Maße des vorliegenden Katalogs verstehen sich allein zur Information und sind nicht verbindlich. Die Firma behält sich das Recht vor, Änderungen ohne vorherigen Hinweis vorzunehmen.







- R- Attrezzato con rulli, argano e fermaprua
- R- Equipped with rollers, winch and bow stop
- R- Equipé de rouleaux, treuil et cale de proue
- R- Ausgestattet mit walzen, winde und bughalter

**CUSCINETTI
STAGNI
GUAINE FRENO
IN INOX**

New



Traversa posteriore basculante di serie (multirullo)
Tilting rear cross member as standard (multi-roller)
Traverse arrière basculante de série (multi-rouleaux)
Serienmäßiger hinterer kipparer querbalken (mehrere walzen)

 Modello	 Model	 Modèle	 Modell	N1350B-R-
Peso a pieno carico	Full load weight	Poids total en charge	Zulässiges Gesamtgewicht	1350 Kg
Peso a vuoto senza attrezzatura	Empty weight without equipment	Poids à vide sans équipement	Leergewicht ohne Ausrüstung	295 kg
Portata utile senza attrezzatura	Capacity without equipment	Charge utile sans équipement	Nutzlast ohne Ausrüstung	1055 Kg
Portata utile con attrezzatura standard	Capacity with standard equipment	Charge utile avec équipement standard	Nutzlast mit Standardausrüstung	995 Kg
Lunghezza max e minima	Max and min length	Longueur max et min	Min und Max. länge	727 - 619 cm
Larghezza max	Width	Largeur max	Max. Breite	205 cm
Ruote	Wheels	Roues	Räder	165 R 13C

- TELAIO BASCULANTE
- FRENO A REPULSIONE MECCANICA CON SBLOCCO AUTOREVERSE PER RETROMARCIA
- SOSPENSIONE A BARRA DI TORSIONE SU GOMMA A RUOTE INDIPENDENTI
- TELAIO PROFILATO TUBOLARE DI GROSSO SPESSORE ZINCATO A CALDO
- SUPPORTI PARAFANGHI CALPESTABILI
- BARRA FANALERIA IN ALLUMINIO / A SMONTAGGIO RAPIDO
- PERNO A MOLLA DI SICUREZZA PER EVITARE FUORIUSCITA FANALERIA
- IMPIANTO ELETTRICO PARZIALMENTE INTERNO AL TELAIO
- IMPIANTO LUCI A NUOVA NORMATIVA COMPRESIVO DI RETROMARCIA
- RUOTINO DI STAZIONAMENTO ZINCATO A CALDO CON CUSCINETTO PER MINIMO SFORZO IN ALZATA

- TILTING CHASSIS
- MECHANICAL OVER-RUN BRAKE WITH AUTOREVERSE RELEASE FOR REVERSING
- TORSION BAR SUSPENSION ON TYRE WITH INDEPENDENT WHEELS
- THICK, HOT-DIP GALVANIZED TUBULAR PROFILED CHASSIS
- WALK-ON MUD GUARD SUPPORTS
- ALUMINIUM LIGHTING BAR / QUICK TO DISASSEMBLE
- SAFETY SPRING PIN TO PREVENT THE LIGHTING FROM COMING OUT
- ELECTRICAL SYSTEM PARTLY INSIDE THE CHASSIS
- LIGHTING SYSTEM COMPLIANT WITH NEW REGULATIONS INCLUDING REVERSING
- HOT-DIP GALVANISED PARKING BRAKE WITH BEARING FOR MINIMAL STRAIN

- CHÂSSIS BASCULANT
- FREIN À RÉPULSION MÉCANIQUE AVEC DÉBLOCAGE AUTOMATIQUE EN MARCHÉ ARRIÈRE
- SUSPENSION À BARRE DE TORSION SUR PNEUS À ROUES INDÉPENDANTES
- CHÂSSIS PROFILÉ TUBULAIRE DE GROSSE ÉPAISSEUR GALVANISÉ À CHAUD
- SUPPORTS GARDE-BOUE CIRCULABLES
- BARRE D'ÉCLAIRAGE EN ALUMINIUM / À DÉMONTAGE RAPIDE
- GOUPIILLE DE SÉCURITÉ À RESSORT POUR ÉVITER LE GLISSEMENT DE LA BARRE D'ÉCLAIRAGE
- INSTALLATION ÉLECTRIQUE PARTIELLEMENT INTÉGRÉE AU CHÂSSIS
- INSTALLATION ÉCLAIRAGE CONFORME À LA NOUVELLE LÉGISLATION COMPRENANT LA MARCHÉ ARRIÈRE
- ROUE JOCKEY DE STATIONNEMENT GALVANISÉE À CHAUD AVEC COUSSINET POUR UN EFFORT MINIMUM EN LEVÉ

- KIPRAHMEN
- MECHANISCHE AUFLAUFbremSE MIT RÜCKFAHRAUTOMATIK
- EINZELRADAUFHÄNGUNG MIT DREHSTABFEDERUNG AUF GUMMI
- PROFILRAHMEN AUS STARKEN, FEUERVERZINKTEN ROHREN
- BEGEBHARE KOTFLÜGELHALTERUNGEN
- BELEUCHTUNGSLEISTE AUS ALUMINIUM / SCHNELL ABBAUBAR
- FEDERSTIFT ZUM SICHERN DER BELEUCHTUNG
- ELEKTROANLAGE ZUM TEIL IN DEN RAHMEN INTEGRIERT
- LICHTANLAGE GEM. DEN NEUEN VORSCHRIFTEN EINSCHL. RÜCKFAHRLEUCHTE
- FEUERVERZINKTES FESTSTELLRAD MIT LAGER FÜR MINIMALE ANSTRENGUNG BEIM ANHEBEN

PRINCIPALI
ACCESSORI
E FUNZIONI

MAIN
ACCESSORIES
AND FUNCTIONS

PRINCIPAUX
ACCESSOIRES
ET FONCTIONS

HAUPTZUBEHÖR
UND
FUNKTIONEN

N1350B-R-

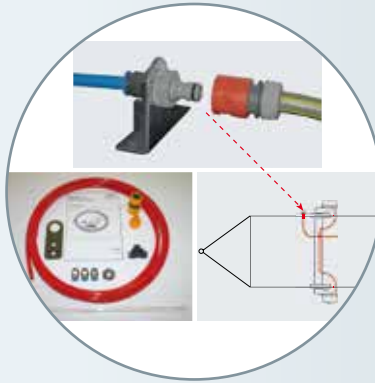
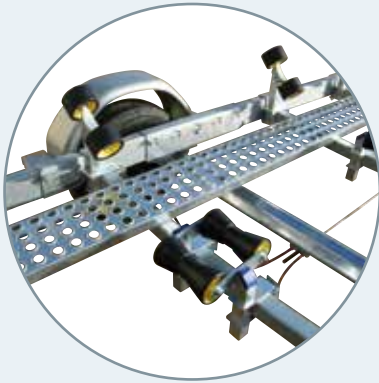

SCHEDA TECNICA

TECHNICAL DATA SHEET

FICHE TECHNIQUE

TECHNISCHES DATENBLATT

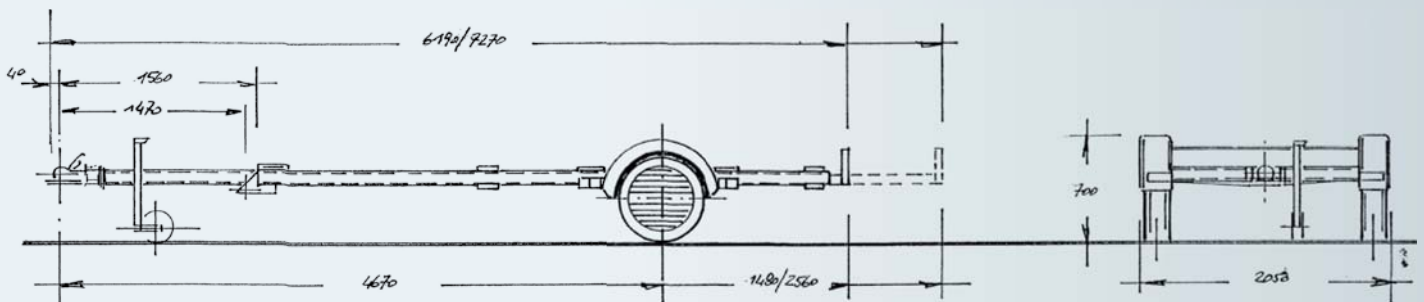

PER INFORMAZIONI E PREZZI POTETE CONSULTARE IL NOSTRO SITO INTERNET OPPURE RIVOLGERVI PRESSO UN RIVENDITORE DI ZONA.
Per tutti i modelli la ruota di scorta è optional. Dati e misure del presente catalogo sono semplicemente indicativi e non impegnativi. La ditta si riserva qualsiasi modifica senza preavviso.

FOR INFORMATION AND PRICES YOU CAN VISIT OUR WEBSITE OR CONTACT YOUR LOCAL DEALER. For all models, the spare tyre is optional. The data and measurements in this catalogue are merely approximate and not binding. The company reserves the right to make any changes without notice.

POUR TOUTES INFORMATIONS ET POUR CONNAÎTRE UN PRIX, CONSULTEZ NOTRE SITE INTERNET OU BIEN ADRESSEZ-VOUS À UN REVENDEUR. La roue de secours est en option sur tous les modèles. Les données et les mesures figurant dans le catalogue sont mentionnées à titre purement indicatif et ne constituent nullement un engagement. L'entreprise se réserve le droit d'effectuer des modifications sans préavis.

INFORMATIONEN ZU PREISEN FINDEN SIE AUF UNSERER INTERNETSEITE, ODER WENDEN SIE SICH AN EINEN HÄNDLER IN IHRER NÄHE. Das Ersatzrad ist bei allen Modellen Sonderzubehör. Die Daten und Maße des vorliegenden Katalogs verstehen sich allein zur Information und sind nicht verbindlich. Die Firma behält sich das Recht vor, Änderungen ohne vorherigen Hinweis vorzunehmen.



via Nazionale 99 - 52011 Soci (Arezzo) Italy
cresci@crescirimorchi.it www.crescirimorchi.it

- R- Attrezzato con rulli, argano e fermaprua
- R- Equipped with rollers, winch and bow stop
- R- Equipé de rouleaux, treuil et cale de proue
- R- Ausgestattet mit walzen, winde und bughalter



**CUSCINETTI
STAGNI
GUAINE FRENO
IN INOX**



- Traversa posteriore basculante di serie (multirullo)
- Tilting rear cross member as standard (multi-roller)
- Traverse arrière basculante de série (multi-rouleaux)
- Serienmäßiger hinterer kipparer querbalken (mehrere walzen)

Modello	Model	Modèle	Modell	N1500BC-R-
Peso a pieno carico	Full load weight	Poids total en charge	Zulässiges Gesamtgewicht	1500/1300/1000 Kg
Peso a vuoto senza attrezzatura	Empty weight without equipment	Poids à vide sans équipement	Leergewicht ohne Ausrüstung	330 kg
Portata utile senza attrezzatura	Capacity without equipment	Charge utile sans équipement	Nutzlast ohne Ausrüstung	1170/970/670 Kg
Portata utile con attrezzatura standard	Capacity with standard equipment	Charge utile avec équipement standard	Nutzlast mit Standardausrüstung	1085/885/585 Kg
Lunghezza max e minima	Max and min length	Longueur max et min	Min und Max. länge	790 - 680 cm
Larghezza max	Width	Largeur max	Max. Breite	205 cm
Ruote	Wheels	Roues	Räder	185 R 14C

- TELAIO BASCULANTE
- FRENO A REPULSIONE MECCANICA CON SBLOCCO AUTOREVERSE PER RETROMARCIA
- SOSPENSIONE A BARRA DI TORSIONE SU GOMMA A RUOTE INDIPENDENTI
- TELAIO PROFILATO TUBOLARE DI GROSSO SPESSORE ZINCATO A CALDO
- SUPPORTI PARAFANGHI CALPESTABILI
- BARRA FANALERIA IN ALLUMINIO / A SMONTAGGIO RAPIDO
- PERNO A MOLLA DI SICUREZZA PER EVITARE FUORIUSCITA FANALERIA
- IMPIANTO ELETTRICO PARZIALMENTE INTERNO AL TELAIO
- IMPIANTO LUCI A NUOVA NORMATIVA COMPRESIVO DI RETROMARCIA
- RUOTINO DI STAZIONAMENTO ZINCATO A CALDO CON CUSCINETTO PER MINIMO SFORZO IN ALZATA

- TILTING CHASSIS
- MECHANICAL OVER-RUN BRAKE WITH AUTOREVERSE RELEASE FOR REVERSING
- TORSION BAR SUSPENSION ON TYRE WITH INDEPENDENT WHEELS
- THICK, HOT-DIP GALVANIZED TUBULAR PROFILED CHASSIS
- WALK-ON MUD GUARD SUPPORTS
- ALUMINIUM LIGHTING BAR / QUICK TO DISASSEMBLE
- SAFETY SPRING PIN TO PREVENT THE LIGHTING FROM COMING OUT
- ELECTRICAL SYSTEM PARTLY INSIDE THE CHASSIS
- LIGHTING SYSTEM COMPLIANT WITH NEW REGULATIONS INCLUDING REVERSING
- HOT-DIP GALVANISED PARKING BRAKE WITH BEARING FOR MINIMAL STRAIN

- CHÂSSIS BASCULANT
- FREIN À RÉPULSION MÉCANIQUE AVEC DÉBLOCAGE AUTOMATIQUE EN MARCHÉ ARRIÈRE
- SUSPENSION À BARRE DE TORSION SUR PNEUS À ROUES INDÉPENDANTES
- CHÂSSIS PROFILÉ TUBULAIRE DE GROSSE ÉPAISSEUR GALVANISÉ À CHAUD
- SUPPORTS GARDE-BOUE CIRCULABLES
- RAMPE D'ÉCLAIRAGE EN ALUMINIUM / À DÉMONTAGE RAPIDE
- GOUPILLE DE SÉCURITÉ À RESSORT POUR ÉVITER LE GLISSEMENT DE LA RAMPE D'ÉCLAIRAGE
- INSTALLATION ÉLECTRIQUE PARTIELLEMENT INTÉGRÉE AU CHÂSSIS
- INSTALLATION ÉCLAIRAGE CONFORME À LA NOUVELLE LÉGISLATION COMPRENANT LA MARCHÉ ARRIÈRE
- ROUE JOCKEY DE STATIONNEMENT GALVANISÉE À CHAUD AVEC COUSSINET POUR UN EFFORT MINIMUM EN LEVÉ

- KIPPRAHMEN
- MECHANISCHE AUFLAUBREMSE MIT RÜCKFAHRAUTOMATIK
- EINZELRADAUFHÄNGUNG MIT DREHSTABFEDERUNG AUF GUMMI
- PROFILRAHMEN AUS STARKEN, FEUERVERZINKTEN ROHREN
- BEGEBHARE KOTFLÜGELHALTERUNGEN
- BELEUCHTUNGSLEISTE AUS ALUMINIUM / SCHNELL ABBAUBAR
- FEDERSTIFT ZUM SICHERN DER BELEUCHTUNG
- ELEKTROANLAGE ZUM TEIL IN DEN RAHMEN INTEGRIERT
- LICHTANLAGE GEM. DEN NEUEN VORSCHRIFTEN EINSCHL. RÜCKFAHRLEUCHTE
- FEUERVERZINKTES FESTSTELLRAD MIT LAGER FÜR MINIMALE ANSTRENGUNG BEIM ANHEBEN

**PRINCIPALI
ACCESSORI
E FUNZIONI**

**MAIN
ACCESSORIES
AND FUNCTIONS**

**PRINCIPAUX
ACCESSOIRES
ET FONCTIONS**

**HAUPTZUBEHÖR
UND
FUNKTIONEN**

N1500BC-R-

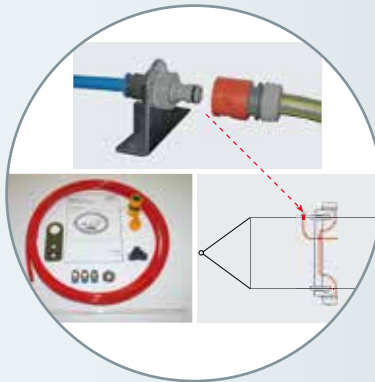
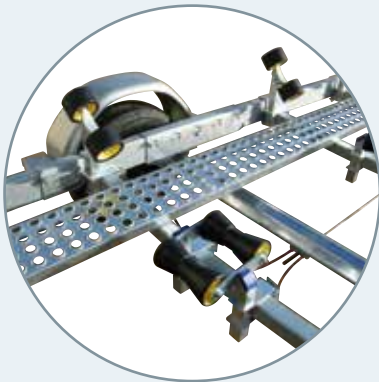
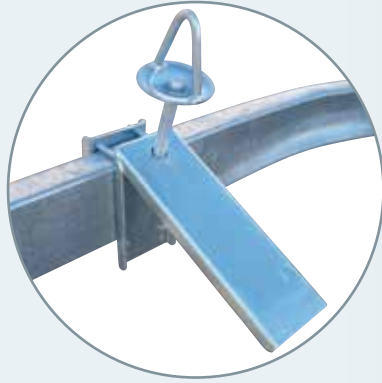

SCHEDA TECNICA

TECHNICAL DATA SHEET

FICHE TECHNIQUE

TECHNISCHES DATENBLATT

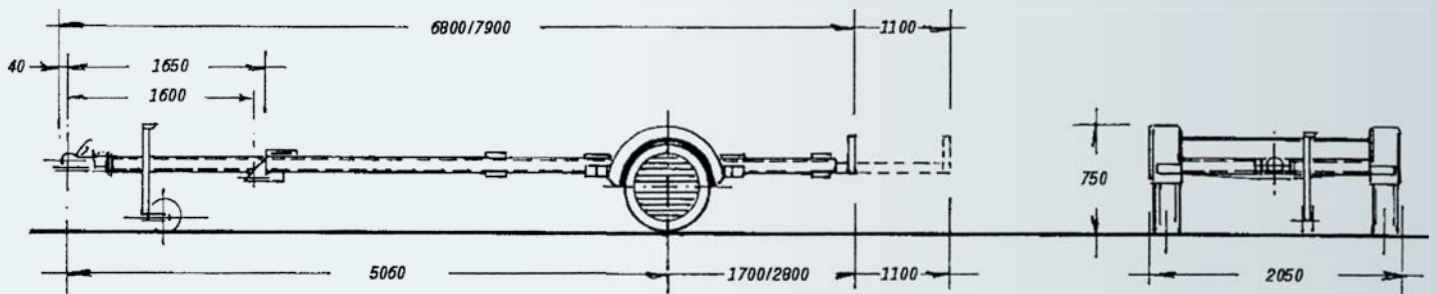

PER INFORMAZIONI E PREZZI POTETE CONSULTARE IL NOSTRO SITO INTERNET OPPURE RIVOLGERVI PRESSO UN RIVENDITORE DI ZONA.
Per tutti i modelli la ruota di scorta è optional. Dati e misure del presente catalogo sono semplicemente indicativi e non impegnativi. La ditta si riserva qualsiasi modifica senza preavviso.

FOR INFORMATION AND PRICES YOU CAN VISIT OUR WEBSITE OR CONTACT YOUR LOCAL DEALER. For all models, the spare tyre is optional. The data and measurements in this catalogue are merely approximate and not binding. The company reserves the right to make any changes without notice.

POUR TOUTES INFORMATIONS ET POUR CONNAÎTRE UN PRIX, CONSULTEZ NOTRE SITE INTERNET OU BIEN ADRESSEZ-VOUS À UN REVENDEUR.
La roue de secours est en option sur tous les modèles. Les données et les mesures figurant dans le catalogue sont mentionnées à titre purement indicatif et ne constituent nullement un engagement. L'entreprise se réserve le droit d'effectuer des modifications sans préavis.

INFORMATIONEN ZU PREISEN FINDEN SIE AUF UNSERER INTERNETSEITE, ODER WENDEN SIE SICH AN EINEN HÄNDLER IN IHRER NÄHE.
Das Ersatzrad ist bei allen Modellen Sonderzubehör. Die Daten und Maße des vorliegenden Katalogs verstehen sich allein zur Information und sind nicht verbindlich. Die Firma behält sich das Recht vor, Änderungen ohne vorherigen Hinweis vorzunehmen.



via Nazionale 99 - 52011 Soci (Arezzo) Italy
cresci@crescirimorchi.it www.crescirimorchi.it

**N1500B-R-
N1800BC-R-**

- R- Attrezzato con rulli, argano e fermaprua
- R- Equipped with rollers, winch and bow stop
- R- Equipé de rouleaux, treuil et cale de proue
- R- Ausgestattet mit walzen, winde und bughalter

**CUSCINETTI
STAGNI
GUAINE FRENO
IN INOX**

New



Traversa posteriore basculante di serie (multirullo)
Tilting rear cross member as standard (multi-roller)
Traverse arrière basculante de série (multi-rouleaux)
Serienmäßiger hinterer kipparer querbalken (mehrere walzen)

Modello	Model	Modèle	Modell	N1500B-R-	N1800BC-R-
Peso a pieno carico	Full load weight	Poids total en charge	Zulässiges Gesamtgewicht	1500/1300/1000 Kg	1800 Kg
Peso a vuoto senza attrezzatura	Empty weight without equipment	Poids à vide sans équipement	Leergewicht ohne Ausrüstung	360 kg	380 kg
Portata utile senza attrezzatura	Capacity without equipment	Charge utile sans équipement	Nutzlast ohne Ausrüstung	1140/940/640 Kg	1420 Kg
Portata utile con attrezzatura standard	Capacity with standard equipment	Charge utile avec équipement standard	Nutzlast mit Standardausrüstung	1055/855/555 Kg	1355 Kg
Lunghezza max e minima	Max and min length	Longueur max et min	Min und Max. länge	844 - 736 cm	844 - 736 cm
Larghezza max	Width	Largeur max	Max. Breite	215 cm	215 cm
Ruote	Wheels	Roues	Räder	185 R 14C	185 R 14C

- TELAIO BASCULANTE
- FRENO A REPULSIONE MECCANICA CON SBLOCCO AUTOREVERSE PER RETROMARCIA
- SOSPENSIONE A BARRA DI TORSIONE SU GOMMA A RUOTE INDIPENDENTI
- TELAIO PROFILATO TUBOLARE DI GROSSO SPESSORE ZINCATO A CALDO
- SUPPORTI PARAFANGHI CALPESTABILI
- BARRA FANALERIA IN ALLUMINIO / A SMONTAGGIO RAPIDO
- PERNO A MOLLA DI SICUREZZA PER EVITARE FUORIUSCITA FANALERIA
- IMPIANTO ELETTRICO PARZIALMENTE INTERNO AL TELAIO
- IMPIANTO LUCI A NUOVA NORMATIVA COMPRESIVO DI RETROMARCIA
- RUOTINO DI STAZIONAMENTO ZINCATO A CALDO CON CUSCINETTO PER MINIMO SFORZO IN ALZATA

- TILTING CHASSIS
- MECHANICAL OVER-RUN BRAKE WITH AUTOREVERSE RELEASE FOR REVERSING
- TORSION BAR SUSPENSION ON TYRE WITH INDEPENDENT WHEELS
- THICK, HOT-DIP GALVANIZED TUBULAR PROFILED CHASSIS
- WALK-ON MUD GUARD SUPPORTS
- ALUMINIUM LIGHTING BAR / QUICK TO DISASSEMBLE
- SAFETY SPRING PIN TO PREVENT THE LIGHTING FROM COMING OUT
- ELECTRICAL SYSTEM PARTLY INSIDE THE CHASSIS
- LIGHTING SYSTEM COMPLIANT WITH NEW REGULATIONS INCLUDING REVERSING
- HOT-DIP GALVANISED PARKING BRAKE WITH BEARING FOR MINIMAL STRAIN

- CHÂSSIS BASCULANT
- FREIN À RÉPULSION MÉCANIQUE AVEC DÉBLOCAGE AUTOMATIQUE EN MARCHÉ ARRIÈRE
- SUSPENSION À BARRE DE TORSION SUR PNEUS À ROUES INDÉPENDANTES
- CHÂSSIS PROFILÉ TUBULAIRE DE GROSSE ÉPAISSEUR GALVANISÉ À CHAUD
- SUPPORTS GARDE-BOUE CIRCULABLES
- RAMPE D'ÉCLAIRAGE EN ALUMINIUM / À DÉMONTAGE RAPIDE
- GOUPIILLE DE SÉCURITÉ À RESSORT POUR ÉVITER LE GLISSEMENT DE LA RAMPE D'ÉCLAIRAGE
- INSTALLATION ÉLECTRIQUE PARTIELLEMENT INTÉGRÉE AU CHÂSSIS
- INSTALLATION ÉCLAIRAGE CONFORME À LA NOUVELLE LÉGISLATION COMPRENANT LA MARCHÉ ARRIÈRE
- ROUE JOCKEY DE STATIONNEMENT GALVANISÉE À CHAUD AVEC COUSSINET POUR UN EFFORT MINIMUM EN LEVÉ

- KIPRAHMEN
- MECHANISCHE AUFLAUBREMSE MIT RÜCKFAHRAUTOMATIK
- EINZELRADAUFHÄNGUNG MIT DREHSTABFEDERUNG AUF GUMMI
- PROFILRAHMEN AUS STARKEN, FEUERVERZINKTEN ROHREN
- BEGEBHARE KOTFLÜGELHALTERUNGEN
- BELEUCHTUNGSLEISTE AUS ALUMINIUM / SCHNELL ABBAUBAR
- FEDERSTIFT ZUM SICHERN DER BELEUCHTUNG
- ELEKTROANLAGE ZUM TEIL IN DEN RAHMEN INTEGRIERT
- LICHTANLAGE GEM. DEN NEUEN VORSCHRIFTEN EINSCHL. RÜCKFAHRLEUCHTE
- FEUERVERZINKTES FESTSTELLRAD MIT LAGER FÜR MINIMALE ANSTRENGUNG BEIM ANHEBEN

PRINCIPALI
ACCESSORI
E FUNZIONI

MAIN
ACCESSORIES
AND FUNCTIONS

PRINCIPAUX
ACCESSOIRES
ET FONCTIONS

HAUPTZUBEHÖR
UND
FUNKTIONEN

N1500B-R- N1800BC-R-

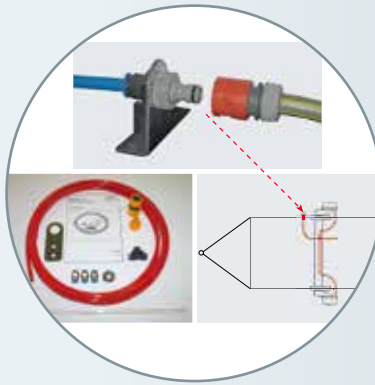
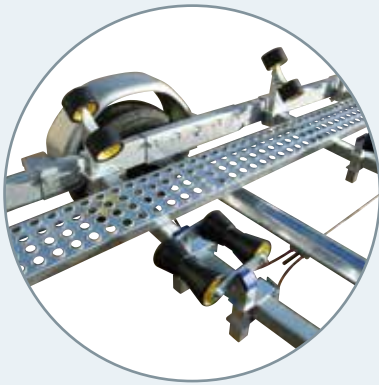
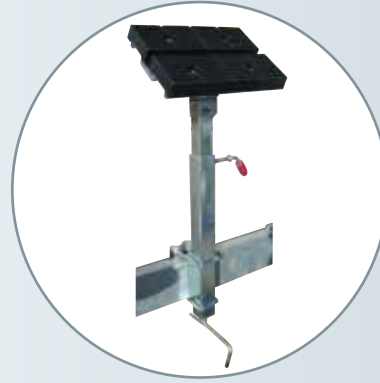
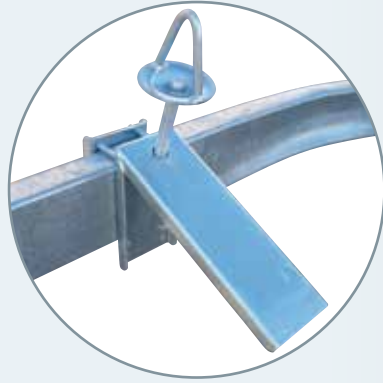

SCHEDA TECNICA

TECHNICAL DATA SHEET

FICHE TECHNIQUE

TECHNISCHES DATENBLATT

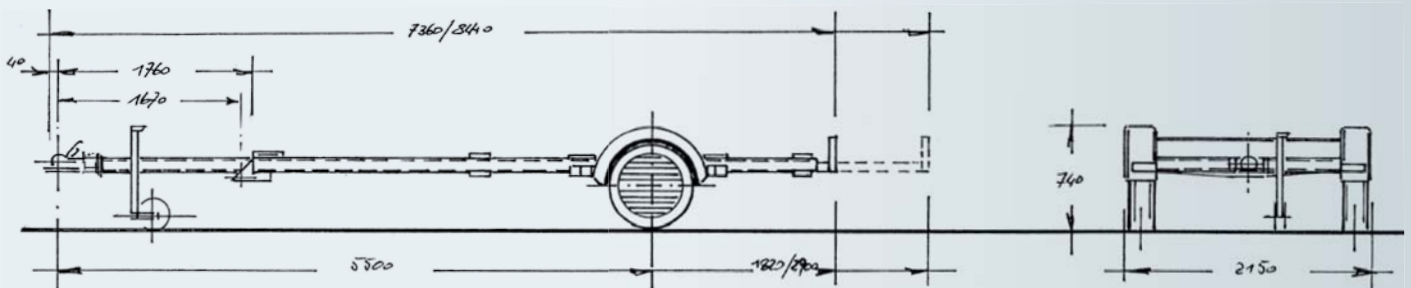

PER INFORMAZIONI E PREZZI POTETE CONSULTARE IL NOSTRO SITO INTERNET OPPURE RIVOLGERVI PRESSO UN RIVENDITORE DI ZONA.
Per tutti i modelli la ruota di scorta è optional. Dati e misure del presente catalogo sono semplicemente indicativi e non impegnativi. La ditta si riserva qualsiasi modifica senza preavviso.

FOR INFORMATION AND PRICES YOU CAN VISIT OUR WEBSITE OR CONTACT YOUR LOCAL DEALER. For all models, the spare tyre is optional. The data and measurements in this catalogue are merely approximate and not binding. The company reserves the right to make any changes without notice.

POUR TOUTES INFORMATIONS ET POUR CONNAÎTRE UN PRIX, CONSULTEZ NOTRE SITE INTERNET OU BIEN ADRESSEZ-VOUS À UN REVENDEUR. La roue de secours est en option sur tous les modèles. Les données et les mesures figurant dans le catalogue sont mentionnées à titre purement indicatif et ne constituent nullement un engagement. L'entreprise se réserve le droit d'effectuer des modifications sans préavis.

INFORMATIONEN ZU PREISEN FINDEN SIE AUF UNSERER INTERNETSEITE, ODER WENDEN SIE SICH AN EINEN HÄNDLER IN IHRER NÄHE. Das Ersatzrad ist bei allen Modellen Sonderzubehör. Die Daten und Maße des vorliegenden Katalogs verstehen sich allein zur Information und sind nicht verbindlich. Die Firma behält sich das Recht vor, Änderungen ohne vorherigen Hinweis vorzunehmen.



via Nazionale 99 - 52011 Soci (Arezzo) Italy
cresci@crescirimorchi.it www.crescirimorchi.it



- R- Attrezzato con rulli, argano e fermaprua
- R- Equipped with rollers, winch and bow stop
- R- Equipé de rouleaux, treuil et cale de proue
- R- Ausgestattet mit walzen, winde und bughalter

**CUSCINETTI
STAGNI
GUAINA FRENO
IN INOX**

New



- Traversa posteriore basculante di serie (multirullo)
- Tilting rear cross member as standard (multi-roller)
- Traverse arrière basculante de série (multi-rouleaux)
- Serienmäßiger hinterer kipbarer querbalken (mehrere walzen)

Modello	Model	Modèle	Modell	N1800-R-
Peso a pieno carico	Full load weight	Poids total en charge	Zulässiges Gesamtgewicht	1800/1500 Kg
Peso a vuoto senza attrezzatura	Empty weight without equipment	Poids à vide sans équipement	Leergewicht ohne Ausrüstung	460 kg
Portata utile senza attrezzatura	Capacity without equipment	Charge utile sans équipement	Nutzlast ohne Ausrüstung	1340/1040 Kg
Portata utile con attrezzatura standard	Capacity with standard equipment	Charge utile avec équipement standard	Nutzlast mit Standardausrüstung	1255/955 Kg
Lunghezza max e minima	Max and min length	Longueur max et min	Min und Max. länge	899 - 791 cm
Larghezza max	Width	Largeur max	Max. Breite	215 cm
Ruote	Wheels	Roues	Räder	195 R 14C

- FRENO A REPULSIONE MECCANICA CON SBLOCCO AUTOREVERSE PER RETROMARCIA
- SOSPENSIONE A BARRA DI TORSIONE SU GOMMA A RUOTE INDIPENDENTI
- TELAIO PROFILATO TUBOLARE DI GROSSO SPESSORE ZINCATO A CALDO
- SUPPORTI PARAFANGHI CALPESTABILI
- BARRA FANALERIA IN ALLUMINIO / A SMONTAGGIO RAPIDO
- PERNO A MOLLA DI SICUREZZA PER EVITARE FUORIUSCITA FANALERIA
- IMPIANTO ELETTRICO PARZIALMENTE INTERNO AL TELAIO
- IMPIANTO LUCI A NUOVA NORMATIVA COMPRENSIVO DI RETROMARCIA
- RUOTINO DI STAZIONAMENTO ZINCATO A CALDO CON CUSCINETTO PER MINIMO SFORZO IN ALZATA

- MECHANICAL OVER-RUN BRAKE WITH AUTOREVERSE RELEASE FOR REVERSING
- TORSION BAR SUSPENSION ON TYRE WITH INDEPENDENT WHEELS
- THICK, HOT-DIP GALVANIZED TUBULAR PROFILED CHASSIS
- WALK-ON MUD GUARD SUPPORTS
- ALUMINIUM LIGHTING BAR / QUICK TO DISASSEMBLE
- SAFETY SPRING PIN TO PREVENT THE LIGHTING FROM COMING OUT
- ELECTRICAL SYSTEM PARTLY INSIDE THE CHASSIS
- LIGHTING SYSTEM COMPLIANT WITH NEW REGULATIONS INCLUDING REVERSING
- HOT-DIP GALVANISED PARKING BRAKE WITH BEARING FOR MINIMAL STRAIN

- FREIN À RÉPULSION MÉCANIQUE AVEC DÉBLOCCAGE AUTOMATIQUE EN MARCHÉ ARRIÈRE
- SUSPENSION À BARRE DE TORSION SUR PNEUS À ROUES INDÉPENDANTES
- CHÂSSIS PROFILÉ TUBULAIRE DE GROSSE ÉPAISSEUR GALVANISÉ À CHAUD
- SUPPORTS GARDE-BOUE CIRCULABLES
- BARRE D'ÉCLAIRAGE EN ALUMINIUM / À DÉMONTAGE RAPIDE
- GOUPILLE DE SÉCURITÉ À RESSORT POUR ÉVITER LE GLISSEMENT DE LA BARRE D'ÉCLAIRAGE
- INSTALLATION ÉLECTRIQUE PARTIELLEMENT INTÉGRÉE AU CHÂSSIS
- INSTALLATION ÉCLAIRAGE CONFORME À LA NOUVELLE LÉGISLATION COMPRENANT LA MARCHÉ ARRIÈRE
- ROUE JOCKEY DE STATIONNEMENT GALVANISÉE À CHAUD AVEC COUSSINET POUR UN EFFORT MINIMUM EN LÈVÉE

- MECHANISCHE AUFLAUFBREMS MIT RÜCKFAHRAUTOMATIK
- EINZELRADAUFHÄNGUNG MIT DREHSTABFEDERUNG AUF GUMMI
- PROFILRAHMEN AUS STARKEN, FEUERVERZINKTEN ROHREN
- BEGEHBARE KOTFLÜGELHALTERUNGEN
- BELEUCHTUNGSLEISTE AUS ALUMINIUM / SCHNELL ABBAUBAR
- FEDERSTIFT ZUM SICHERN DER BELEUCHTUNG
- ELEKTROANLAGE ZUM TEIL IN DEN RAHMEN INTEGRIERT
- LICHTANLAGE GEM. DEN NEUEN VORSCHRIFTEN EINSCHL. RÜCKFAHRLEUCHTE
- FEUERVERZINKTES FESTSTELLRAD MIT LAGER FÜR MINIMALE ANSTRENGUNG BEIM ANHEBEN

PRINCIPALI
ACCESSORI
E FUNZIONI

MAIN
ACCESSORIES
AND FUNCTIONS

PRINCIPAUX
ACCESSOIRES
ET FONCTIONS

HAUPTZUBEHÖR
UND
FUNKTIONEN

N1800-R-

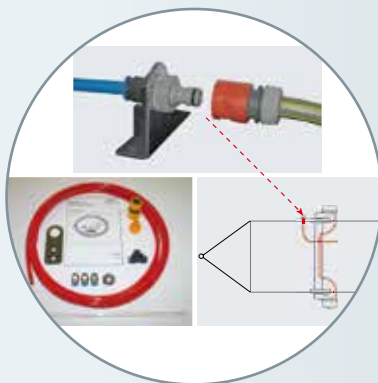
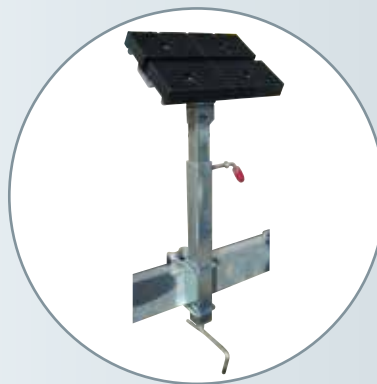

SCHEDA TECNICA

TECHNICAL DATA SHEET

FICHE TECHNIQUE

TECHNISCHES DATENBLATT

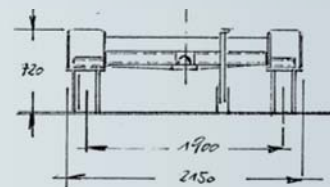
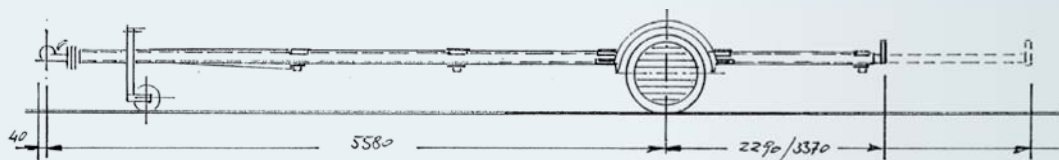

PER INFORMAZIONI E PREZZI POTETE CONSULTARE IL NOSTRO SITO INTERNET OPPURE RIVOLGERVI PRESSO UN RIVENDITORE DI ZONA.
Per tutti i modelli la ruota di scorta è optional.
Dati e misure del presente catalogo sono semplicemente indicativi e non impegnativi.
La ditta si riserva qualsiasi modifica senza preavviso.

FOR INFORMATION AND PRICES YOU CAN VISIT OUR WEBSITE OR CONTACT YOUR LOCAL DEALER.
For all models, the spare tyre is optional.
The data and measurements in this catalogue are merely approximate and not binding. The company reserves the right to make any changes without notice.

POUR TOUTES INFORMATIONS ET POUR CONNAÎTRE UN PRIX, CONSULTEZ NOTRE SITE INTERNET OU BIEN ADRESSEZ-VOUS À UN REVENDEUR.
La roue de secours est en option sur tous les modèles.
Les données et les mesures figurant dans le catalogue sont mentionnées à titre purement indicatif et ne constituent nullement un engagement. L'entreprise se réserve le droit d'effectuer des modifications sans préavis.

INFORMATIONEN ZU PREISEN FINDEN SIE AUF UNSERER INTERNETSEITE, ODER WENDEN SIE SICH AN EINEN HÄNDLER IN IHRER NÄHE.
Das Ersatzrad ist bei allen Modellen Sonderzubehör.
Die Daten und Maße des vorliegenden Katalogs verstehen sich allein zur Information und sind nicht verbindlich. Die Firma behält sich das Recht vor, Änderungen ohne vorherigen Hinweis vorzunehmen.



- R- Attrezzato con rulli, argano e fermaprua
- R- Equipped with rollers, winch and bow stop
- R- Equipé de rouleaux, treuil et cale de proue
- R- Ausgestattet mit walzen, winde und bughalter

**CUSCINETTI
STAGNI
GUAINE FRENO
IN INOX**

New



- Traversa posteriore basculante di serie (multirullo)
- Tilting rear cross member as standard (multi-roller)
- Traverse arrière basculante de série (multi-rouleaux)
- Serienmäßiger hinterer kipbarer querbalken (mehrere walzen)

Modello	Model	Modèle	Modell	N2300-R-
Peso a pieno carico	Full load weight	Poids total en charge	Zulässiges Gesamtgewicht	2300/2000/1800/1600 Kg
Peso a vuoto senza attrezzatura	Empty weight without equipment	Poids à vide sans équipement	Leergewicht ohne Ausrüstung	480 kg
Portata utile senza attrezzatura	Capacity without equipment	Charge utile sans équipement	Nutzlast ohne Ausrüstung	1820/1520/1320/1120 Kg
Portata utile con attrezzatura standard	Capacity with standard equipment	Charge utile avec équipement standard	Nutzlast mit Standardausrüstung	1735/1435-/1235/1035 Kg
Lunghezza max e minima	Max and min length	Longueur max et min	Min und Max. länge	850 - 740 cm
Larghezza max	Width	Largeur max	Max. Breite	215 cm
Ruote	Wheels	Roues	Räder	185 R 14C

- FRENO A REPULSIONE MECCANICA CON SBLOCCO AUTOREVERSE PER RETROMARCIA
- SOSPENSIONE A BARRA DI TORSIONE SU GOMMA A RUOTE INDIPENDENTI
- TELAIO PROFILATO TUBOLARE DI GROSSO SPESSORE ZINCATO A CALDO
- SUPPORTI PARAFANGHI CALPESTABILI
- BARRA FANALERIA IN ALLUMINIO / A SMONTAGGIO RAPIDO
- PERNO A MOLLA DI SICUREZZA PER EVITARE FUORIUSCITA FANALERIA
- IMPIANTO ELETTRICO PARZIALMENTE INTERNO AL TELAIO
- IMPIANTO LUCI A NUOVA NORMATIVA COMPRENSIVO DI RETROMARCIA
- RUOTINO DI STAZIONAMENTO ZINCATO A CALDO CON CUSCINETTO PER MINIMO SFORZO IN ALZATA

- MECHANICAL OVER-RUN BRAKE WITH AUTOREVERSE RELEASE FOR REVERSING
- TORSION BAR SUSPENSION ON TYRE WITH INDEPENDENT WHEELS
- THICK, HOT-DIP GALVANIZED TUBULAR PROFILED CHASSIS
- WALK-ON MUD GUARD SUPPORTS
- ALUMINIUM LIGHTING BAR / QUICK TO DISASSEMBLE
- SAFETY SPRING PIN TO PREVENT THE LIGHTING FROM COMING OUT
- ELECTRICAL SYSTEM PARTLY INSIDE THE CHASSIS
- LIGHTING SYSTEM COMPLIANT WITH NEW REGULATIONS INCLUDING REVERSING
- HOT-DIP GALVANISED PARKING BRAKE WITH BEARING FOR MINIMAL STRAIN

- FREIN À RÉPULSION MÉCANIQUE AVEC DÉBLOCAGE AUTOMATIQUE EN MARCHÉ ARRIÈRE
- SUSPENSION À BARRE DE TORSION SUR PNEUS À ROUES INDÉPENDANTES
- CHÂSSIS PROFILÉ TUBULAIRE DE GROSSE ÉPAISSEUR GALVANISÉ À CHAUD
- SUPPORTS GARDE-BOUE CIRCULABLES
- BARRE D'ÉCLAIRAGE EN ALUMINIUM / À DÉMONTAGE RAPIDE
- GOUPILLE DE SÉCURITÉ À RESSORT POUR ÉVITER LE GLISSEMENT DE LA BARRE D'ÉCLAIRAGE
- INSTALLATION ÉLECTRIQUE PARTIELLEMENT INTÉGRÉE AU CHÂSSIS
- INSTALLATION ÉCLAIRAGE CONFORME À LA NOUVELLE LÉGISLATION COMPRENANT LA MARCHÉ ARRIÈRE
- ROUE JOCKEY DE STATIONNEMENT GALVANISÉE À CHAUD AVEC COUSSINET POUR UN EFFORT MINIMUM EN LEVÉE

- MECHANISCHE AUFLAUFbremSE MIT RÜCKFAHRAUTOMATIK
- EINZELRADAUFHÄNGUNG MIT DREHSTABFEDERUNG AUF GUMMI
- PROFILRAHMEN AUS STARKEN, FEUERVERZINKTEN ROHREN
- BEGEBHARE KOTFLÜGELHALTERUNGEN
- BELEUCHTUNGSLEISTE AUS ALUMINIUM / SCHNELL ABBAUBAR
- FEDERSTIFT ZUM SICHERN DER BELEUCHTUNG
- ELEKTROANLAGE ZUM TEIL IN DEN RAHMEN INTEGRIERT
- LICHTANLAGE GEM. DEN NEUEN VORSCHRIFTEN EINSCHL. RÜCKFAHRLEUCHE
- FEUERVERZINKTES FESTSTELLRAD MIT LAGER FÜR MINIMALE ANSTRENGUNG BEIM ANHEBEN

**PRINCIPALI
ACCESSORI
E FUNZIONI**

**MAIN
ACCESSORIES
AND FUNCTIONS**

**PRINCIPAUX
ACCESSOIRES
ET FONCTIONS**

**HAUPTZUBEHÖR
UND
FUNKTIONEN**

N2300-R-

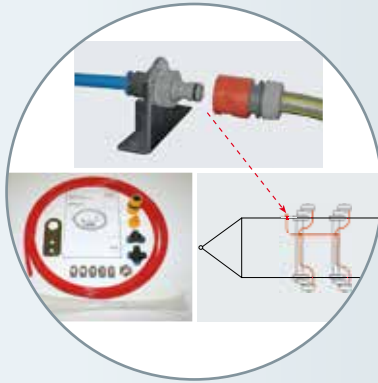
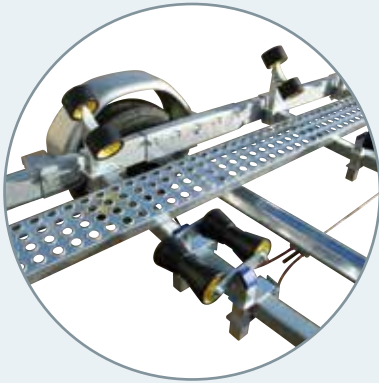

SCHEDA TECNICA

TECHNICAL DATA SHEET

FICHE TECHNIQUE

TECHNISCHES DATENBLATT

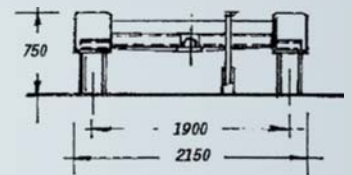
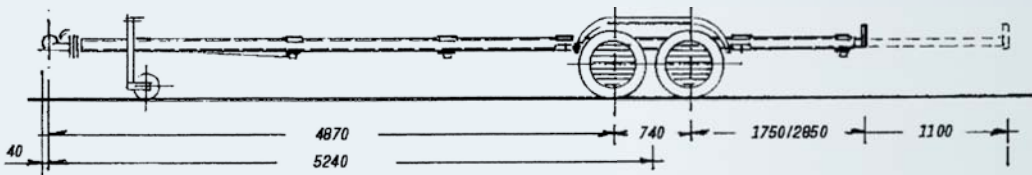

PER INFORMAZIONI E PREZZI POTETE CONSULTARE IL NOSTRO SITO INTERNET OPPURE RIVOLGERVI PRESSO UN RIVENDITORE DI ZONA.
Per tutti i modelli la ruota di scorta è optional.
Dati e misure del presente catalogo sono semplicemente indicativi e non impegnativi.
La ditta si riserva qualsiasi modifica senza preavviso.

FOR INFORMATION AND PRICES YOU CAN VISIT OUR WEBSITE OR CONTACT YOUR LOCAL DEALER.
For all models, the spare tyre is optional.
The data and measurements in this catalogue are merely approximate and not binding. The company reserves the right to make any changes without notice.

POUR TOUTES INFORMATIONS ET POUR CONNAÎTRE UN PRIX, CONSULTEZ NOTRE SITE INTERNET OU BIEN ADRESSEZ-VOUS À UN REVENDEUR.
La roue de secours est en option sur tous les modèles.
Les données et les mesures figurant dans le catalogue sont mentionnées à titre purement indicatif et ne constituent nullement un engagement. L'entreprise se réserve le droit d'effectuer des modifications sans préavis.

INFORMATIONEN ZU PREISEN FINDEN SIE AUF UNSERER INTERNETSEITE, ODER WENDEN SIE SICH AN EINEN HÄNDLER IN IHRER NÄHE.
Das Ersatzrad ist bei allen Modellen Sonderzubehör.
Die Daten und Maße des vorliegenden Katalogs verstehen sich allein zur Information und sind nicht verbindlich. Die Firma behält sich das Recht vor, Änderungen ohne vorherigen Hinweis vorzunehmen.



via Nazionale 99 - 52011 Soci (Arezzo) Italy
cresci@crescirimorchi.it www.crescirimorchi.it



- R- Attrezzato con rulli, argano e fermaprua
- R- Equipped with rollers, winch and bow stop
- R- Equipé de rouleaux, treuil et cale de proue
- R- Ausgestattet mit walzen, winde und bughalter



- Traversa posteriore basculante di serie (multirullo)
- Tilting rear cross member as standard (multi-roller)
- Traverse arrière basculante de série (multi-rouleaux)
- Serienmäßiger hinterer kipparer querbalken (mehrere walzen)

Modello	Model	Modèle	Modell	N2700-R-
Peso a pieno carico	Full load weight	Poids total en charge	Zulässiges Gesamtgewicht	2700/2500/2300/2000/1800/1600 Kg
Peso a vuoto senza attrezzatura	Empty weight without equipment	Poids à vide sans équipement	Leergewicht ohne Ausrüstung	540 kg
Portata utile senza attrezzatura	Capacity without equipment	Charge utile sans équipement	Nutzlast ohne Ausrüstung	2160/1960/1760/1460/1260/1060 Kg
Portata utile con attrezzatura standard	Capacity with standard equipment	Charge utile avec équipement standard	Nutzlast mit Standardausrüstung	2075/1875/1675/1375/1175/975 Kg
Lunghezza max e minima	Max and min length	Longueur max et min	Min und Max. länge	899 - 791 cm
Larghezza max	Width	Largeur max	Max. Breite	215 cm
Ruote	Wheels	Roues	Räder	185 R 14C

- FRENO A REPULSIONE MECCANICA CON SBLOCCO AUTOREVERSE PER RETROMARCIA
- SOSPENSIONE A BARRA DI TORSIONE SU GOMMA A RUOTE INDIPENDENTI
- TELAIO PROFILATO TUBOLARE DI GROSSO SPESSORE ZINCATO A CALDO
- SUPPORTI PARAFANGHI CALPESTABILI
- BARRA FANALERIA IN ALLUMINIO / A SMONTAGGIO RAPIDO
- PERNO A MOLLA DI SICUREZZA PER EVITARE FUORIUSCITA FANALERIA
- IMPIANTO ELETTRICO PARZIALMENTE INTERNO AL TELAIO
- IMPIANTO LUCI A NUOVA NORMATIVA COMPRENSIVO DI RETROMARCIA
- RUOTINO DI STAZIONAMENTO ZINCATO A CALDO CON CUSCINETTO PER MINIMO SFORZO IN ALZATA

- MECHANICAL OVER-RUN BRAKE WITH AUTOREVERSE RELEASE FOR REVERSING
- TORSION BAR SUSPENSION ON TYRE WITH INDEPENDENT WHEELS
- THICK, HOT-DIP GALVANIZED TUBULAR PROFILED CHASSIS
- WALK-ON MUD GUARD SUPPORTS
- ALUMINIUM LIGHTING BAR / QUICK TO DISASSEMBLE
- SAFETY SPRING PIN TO PREVENT THE LIGHTING FROM COMING OUT
- ELECTRICAL SYSTEM PARTLY INSIDE THE CHASSIS
- LIGHTING SYSTEM COMPLIANT WITH NEW REGULATIONS INCLUDING REVERSING
- HOT-DIP GALVANISED PARKING BRAKE WITH BEARING FOR MINIMAL STRAIN

- FREIN À RÉPULSION MÉCANIQUE AVEC DÉBLOCAGE AUTOMATIQUE EN MARCHÉ ARRIÈRE
- SUSPENSION À BARRE DE TORSION SUR PNEUS À ROUES INDÉPENDANTES
- CHÂSSIS PROFILÉ TUBULAIRE DE GROSSE ÉPAISSEUR GALVANISÉ À CHAUD
- SUPPORTS GARDE-BOUE CIRCULABLES
- BARRE D'ÉCLAIRAGE EN ALUMINIUM / À DÉMONTAGE RAPIDE
- GOUPILLE DE SÉCURITÉ À RESSORT POUR ÉVITER LE GLISSEMENT DE LA BARRE D'ÉCLAIRAGE
- INSTALLATION ÉLECTRIQUE PARTIELLEMENT INTÉGRÉE AU CHÂSSIS
- INSTALLATION ÉCLAIRAGE CONFORME À LA NOUVELLE LÉGISLATION COMPRENANT LA MARCHÉ ARRIÈRE
- ROUE JOCKEY DE STATIONNEMENT GALVANISÉE À CHAUD AVEC COUSSINET POUR UN EFFORT MINIMUM EN LEVÉ

- MECHANISCHE AUFLAUFbremSE MIT RÜCKFAHRAUTOMATIK
- EINZELRADAUFHÄNGUNG MIT DREHSTABFEDERUNG AUF GUMMI
- PROFILRAHMEN AUS STARKEN, FEUERVERZINKTEN ROHREN
- BEGEBHARE KOTFLÜGELHALTERUNGEN
- BELEUCHTUNGSLEISTE AUS ALUMINIUM / SCHNELL ABBAUBAR
- FEDERSTIFT ZUM SICHERN DER BELEUCHTUNG
- ELEKTROANLAGE ZUM TEIL IN DEN RAHMEN INTEGRIERT
- LICHTANLAGE GEM. DEN NEUEN VORSCHRIFTEN EINSCHL. RÜCKFAHRLEUCHE
- FEUERVERZINKTES FESTSTELLRAD MIT LAGER FÜR MINIMALE ANSTRENGUNG BEIM ANHEBEN

**PRINCIPALI
ACCESSORI
E FUNZIONI**

**MAIN
ACCESSORIES
AND FUNCTIONS**

**PRINCIPAUX
ACCESSOIRES
ET FONCTIONS**

**HAUPTZUBEHÖR
UND
FUNKTIONEN**

N2700-R-

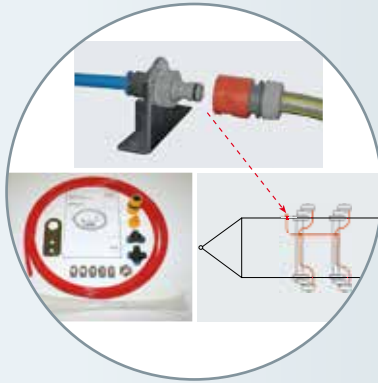
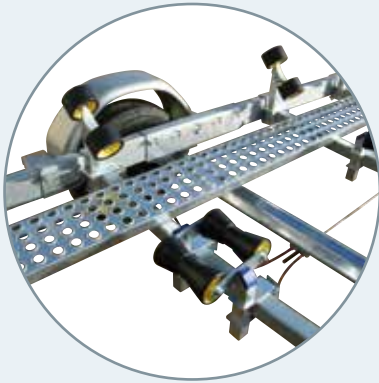

SCHEDA TECNICA

TECHNICAL DATA SHEET

FICHE TECHNIQUE

TECHNISCHES DATENBLATT

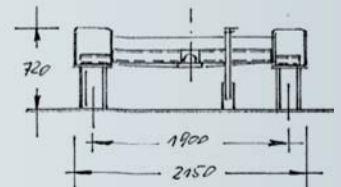
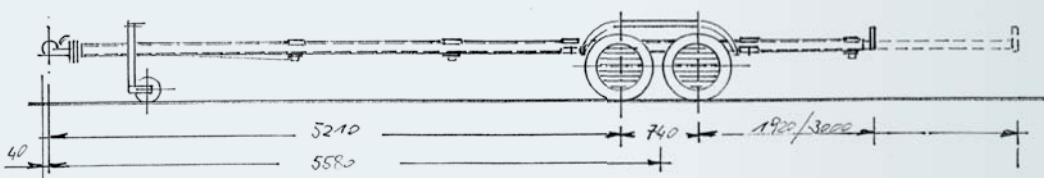

PER INFORMAZIONI E PREZZI POTETE CONSULTARE IL NOSTRO SITO INTERNET OPPURE RIVOLGERVI PRESSO UN RIVENDITORE DI ZONA.
Per tutti i modelli la ruota di scorta è optional.
Dati e misure del presente catalogo sono semplicemente indicativi e non impegnativi.
La ditta si riserva qualsiasi modifica senza preavviso.

FOR INFORMATION AND PRICES YOU CAN VISIT OUR WEBSITE OR CONTACT YOUR LOCAL DEALER.
For all models, the spare tyre is optional.
The data and measurements in this catalogue are merely approximate and not binding. The company reserves the right to make any changes without notice.

POUR TOUTES INFORMATIONS ET POUR CONNAÎTRE UN PRIX, CONSULTEZ NOTRE SITE INTERNET OU BIEN ADRESSEZ-VOUS À UN REVENDEUR.
La roue de secours est en option sur tous les modèles.
Les données et les mesures figurant dans le catalogue sont mentionnées à titre purement indicatif et ne constituent nullement un engagement. L'entreprise se réserve le droit d'effectuer des modifications sans préavis.

INFORMATIONEN ZU PREISEN FINDEN SIE AUF UNSERER INTERNETSEITE, ODER WENDEN SIE SICH AN EINEN HÄNDLER IN IHRER NÄHE.
Das Ersatzrad ist bei allen Modellen Sonderzubehör.
Die Daten und Maße des vorliegenden Katalogs verstehen sich allein zur Information und sind nicht verbindlich. Die Firma behält sich das Recht vor, Änderungen ohne vorherigen Hinweis vorzunehmen.



via Nazionale 99 - 52011 Soci (Arezzo) Italy
cresci@crescirimorchi.it www.crescirimorchi.it







- R- Attrezzato con rulli, argano e fermaprua
- R- Equipped with rollers, winch and bow stop
- R- Equipé de rouleaux, treuil et cale de proue
- R- Ausgestattet mit walzen, winde und bughalter



**CUSCINETTI
STAGNI
GUAINE FRENO
IN INOX**



- Traversa posteriore basculante di serie (multirullo)
- Tilting rear cross member as standard (multi-roller)
- Traverse arrière basculante de série (multi-rouleaux)
- Serienmäßiger hinterer kipparer querbalken (mehrere walzen)

 Modello	 Model	 Modèle	 Modell	N3000-R-
Peso a pieno carico	Full load weight	Poids total en charge	Zulässiges Gesamtgewicht	3000/2700/2500/2300/2000/1800/1600 Kg
Peso a vuoto senza attrezzatura	Empty weight without equipment	Poids à vide sans équipement	Leergewicht ohne Ausrüstung	470 kg
Portata utile senza attrezzatura	Capacity without equipment	Charge utile sans équipement	Nutzlast ohne Ausrüstung	2530/2230/2030/1830/1530/1330/1130 Kg
Portata utile con attrezzatura standard	Capacity with standard equipment	Charge utile avec équipement standard	Nutzlast mit Standardausrüstung	2425/2125/1925/1725/1425/1225/1025 Kg
Lunghezza max e minima	Max and min length	Longueur max et min	Min und Max. länge	950 - 830 cm
Larghezza max	Width	Largeur max	Max. Breite	222 cm
Ruote	Wheels	Roues	Räder	185 R 14C

- FRENO A REPULSIONE MECCANICA CON SBLOCCO AUTOREVERSE PER RETROMARCIA
- SOSPENSIONE A BARRA DI TORSIONE SU GOMMA A RUOTE INDIPENDENTI
- TELAIO PROFILATO TUBOLARE DI GROSSO SPESSORE ZINCATO A CALDO
- SUPPORTI PARAFANGHI CALPESTABILI
- BARRA FANALERIA IN ALLUMINIO / A SMONTAGGIO RAPIDO
- PERNO A MOLLA DI SICUREZZA PER EVITARE FUORIUSCITA FANALERIA
- IMPIANTO ELETTRICO PARZIALMENTE INTERNO AL TELAIO
- IMPIANTO LUCI A NUOVA NORMATIVA COMPRESIVO DI RETROMARCIA
- RUOTINO DI STAZIONAMENTO ZINCATO A CALDO CON CUSCINETTO PER MINIMO SFORZO IN ALZATA

- MECHANICAL OVER-RUN BRAKE WITH AUTOREVERSE RELEASE FOR REVERSING
- TORSION BAR SUSPENSION ON TYRE WITH INDEPENDENT WHEELS
- THICK, HOT-DIP GALVANIZED TUBULAR PROFILED CHASSIS
- WALK-ON MUD GUARD SUPPORTS
- ALUMINIUM LIGHTING BAR / QUICK TO DISASSEMBLE
- SAFETY SPRING PIN TO PREVENT THE LIGHTING FROM COMING OUT
- ELECTRICAL SYSTEM PARTLY INSIDE THE CHASSIS
- LIGHTING SYSTEM COMPLIANT WITH NEW REGULATIONS INCLUDING REVERSING
- HOT-DIP GALVANISED PARKING BRAKE WITH BEARING FOR MINIMAL STRAIN

- FREIN À RÉPULSION MÉCANIQUE AVEC DÉBLOCCAGE AUTOMATIQUE EN MARCHÉ ARRIÈRE
- SUSPENSION À BARRE DE TORSION SUR PNEUS À ROUES INDÉPENDANTES
- CHÂSSIS PROFILÉ TUBULAIRE DE GROSSE ÉPAISSEUR GALVANISÉ À CHAUD
- SUPPORTS GARDE-BOUE CIRCULABLES
- BARRE D'ÉCLAIRAGE EN ALUMINIUM / À DÉMONTAGE RAPIDE
- GOUPILLE DE SÉCURITÉ À RESSORT POUR ÉVITER LE GLISSEMENT DE LA BARRE D'ÉCLAIRAGE
- INSTALLATION ÉLECTRIQUE PARTIELLEMENT INTÉGRÉE AU CHÂSSIS
- INSTALLATION ÉCLAIRAGE CONFORME À LA NOUVELLE LÉGISLATION COMPRENANT LA MARCHÉ ARRIÈRE
- ROUE JOCKEY DE STATIONNEMENT GALVANISÉE À CHAUD AVEC COUSSINET POUR UN EFFORT MINIMUM EN LEVÉE

- MECHANISCHE AUFLAUFbremSE MIT RÜCKFAHRAUTOMATIK
- EINZELRADAUFHÄNGUNG MIT DREHSTABFEDERUNG AUF GUMMI
- PROFILRAHMEN AUS STARKEN, FEUERVERZINKTEN ROHREN
- BEGEBHARE KOTFLÜGELHALTERUNGEN
- BELEUCHTUNGSLEISTE AUS ALUMINIUM / SCHNELL ABBAUBAR
- FEDERSTIFT ZUM SICHERN DER BELEUCHTUNG
- ELEKTROANLAGE ZUM TEIL IN DEN RAHMEN INTEGRIERT
- LICHTANLAGE GEM. DEN NEUEN VORSCHRIFTEN EINSCHL. RÜCKFAHRLEUCHE
- FEUERVERZINKTES FESTSTELLRAD MIT LAGER FÜR MINIMALE ANSTRENGUNG BEIM ANHEBEN

PRINCIPALI
ACCESSORI
E FUNZIONI

MAIN
ACCESSORIES
AND FUNCTIONS

PRINCIPAUX
ACCESSOIRES
ET FONCTIONS

HAUPTZUBEHÖR
UND
FUNKTIONEN

N3000-R-

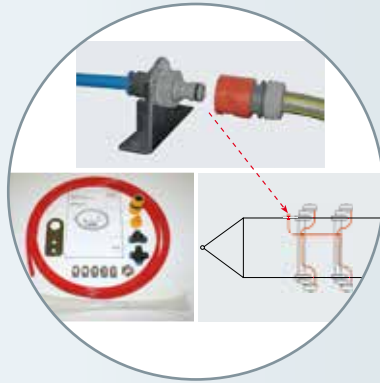
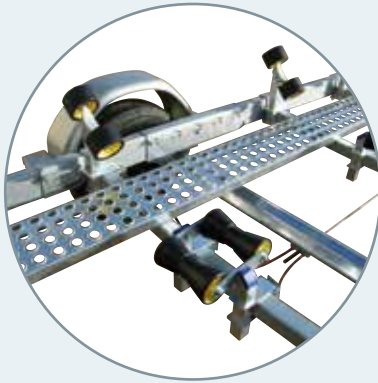
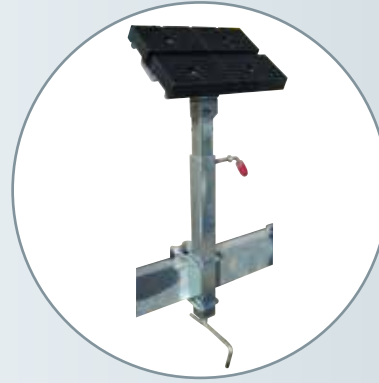

SCHEDA TECNICA

TECHNICAL DATA SHEET

FICHE TECHNIQUE

TECHNISCHES DATENBLATT

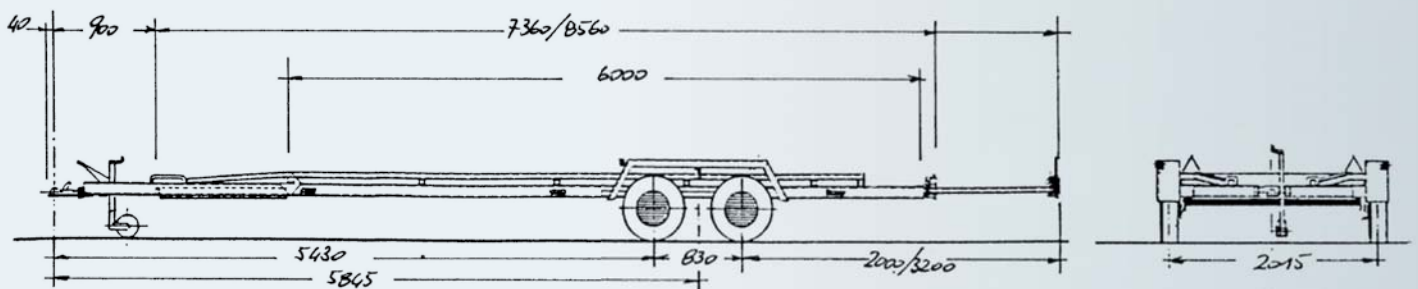

PER INFORMAZIONI E PREZZI POTETE CONSULTARE IL NOSTRO SITO INTERNET OPPURE RIVOLGERVI PRESSO UN RIVENDITORE DI ZONA.
Per tutti i modelli la ruota di scorta è optional. Dati e misure del presente catalogo sono semplicemente indicativi e non impegnativi. La ditta si riserva qualsiasi modifica senza preavviso.

FOR INFORMATION AND PRICES YOU CAN VISIT OUR WEBSITE OR CONTACT YOUR LOCAL DEALER. For all models, the spare tyre is optional. The data and measurements in this catalogue are merely approximate and not binding. The company reserves the right to make any changes without notice.

POUR TOUTES INFORMATIONS ET POUR CONNAÎTRE UN PRIX, CONSULTEZ NOTRE SITE INTERNET OU BIEN ADRESSEZ-VOUS À UN REVENDEUR.
La roue de secours est en option sur tous les modèles. Les données et les mesures figurant dans le catalogue sont mentionnées à titre purement indicatif et ne constituent nullement un engagement. L'entreprise se réserve le droit d'effectuer des modifications sans préavis.

INFORMATIONEN ZU PREISEN FINDEN SIE AUF UNSERER INTERNETSEITE, ODER WENDEN SIE SICH AN EINEN HÄNDLER IN IHRER NÄHE.
Das Ersatzrad ist bei allen Modellen Sonderzubehör. Die Daten und Maße des vorliegenden Katalogs verstehen sich allein zur Information und sind nicht verbindlich. Die Firma behält sich das Recht vor, Änderungen ohne vorherigen Hinweis vorzunehmen.



- R- Attrezzato con rulli, argano e fermaprua
- R- Equipped with rollers, winch and bow stop
- R- Equipé de rouleaux, treuil et cale de proue
- R- Ausgestattet mit walzen, winde und bughalter



- Traversa posteriore basculante di serie (multirullo)
- Tilting rear cross member as standard (multi-roller)
- Traverse arrière basculante de série (multi-rouleaux)
- Serienmäßiger hinterer kipparer querbalken (mehrere walzen)

Modello	Model	Modèle	Modell	N3000L-R-
Peso a pieno carico	Full load weight	Poids total en charge	Zulässiges Gesamtgewicht	3000/2700/2500/2300/2000/1800/1600 Kg
Peso a vuoto senza attrezzatura	Empty weight without equipment	Poids à vide sans équipement	Leergewicht ohne Ausrüstung	590 kg
Portata utile senza attrezzatura	Capacity without equipment	Charge utile sans équipement	Nutzlast ohne Ausrüstung	2410/2110/1910/1710/1410/1210/1010 Kg
Portata utile con attrezzatura standard	Capacity with standard equipment	Charge utile avec équipement standard	Nutzlast mit Standardausrüstung	2305/2005/1805/1605/1305/1105/905 Kg
Lunghezza max e minima	Max and min length	Longueur max et min	Min und Max. länge	1035 - 925 cm
Larghezza max	Width	Largeur max	Max. Breite	222 cm
Ruote	Wheels	Roues	Räder	185 R 14C

- FRENO A REPULSIONE MECCANICA CON SBLOCCO AUTOREVERSE PER RETROMARCIA
- SOSPENSIONE A BARRA DI TORSIONE SU GOMMA A RUOTE INDIPENDENTI
- TELAIO PROFILATO TUBOLARE DI GROSSO SPESSORE ZINCATO A CALDO
- SUPPORTI PARAFANGHI CALPESTABILI
- BARRA FANALERIA IN ALLUMINIO / A SMONTAGGIO RAPIDO
- PERNO A MOLLA DI SICUREZZA PER EVITARE FUORIUSCITA FANALERIA
- IMPIANTO ELETTRICO PARZIALMENTE INTERNO AL TELAIO
- IMPIANTO LUCI A NUOVA NORMATIVA COMPRENSIVO DI RETROMARCIA
- RUOTINO DI STAZIONAMENTO ZINCATO A CALDO CON CUSCINETTO PER MINIMO SFORZO IN ALZATA

- MECHANICAL OVER-RUN BRAKE WITH AUTOREVERSE RELEASE FOR REVERSING
- TORSION BAR SUSPENSION ON TYRE WITH INDEPENDENT WHEELS
- THICK, HOT-DIP GALVANIZED TUBULAR PROFILED CHASSIS
- WALK-ON MUD GUARD SUPPORTS
- ALUMINIUM LIGHTING BAR / QUICK TO DISASSEMBLE
- SAFETY SPRING PIN TO PREVENT THE LIGHTING FROM COMING OUT
- ELECTRICAL SYSTEM PARTLY INSIDE THE CHASSIS
- LIGHTING SYSTEM COMPLIANT WITH NEW REGULATIONS INCLUDING REVERSING
- HOT-DIP GALVANISED PARKING BRAKE WITH BEARING FOR MINIMAL STRAIN

- FREIN À RÉPULSION MÉCANIQUE AVEC DÉBLOCCAGE AUTOMATIQUE EN MARCHÉ ARRIÈRE
- SUSPENSION À BARRE DE TORSION SUR PNEUS À ROUES INDÉPENDANTES
- CHÂSSIS PROFILÉ TUBULAIRE DE GROSSE ÉPAISSEUR GALVANISÉ À CHAUD
- SUPPORTS GARDE-BOUE CIRCULABLES
- BARRE D'ÉCLAIRAGE EN ALUMINIUM / À DÉMONTAGE RAPIDE
- GOUPILLE DE SÉCURITÉ À RESSORT POUR ÉVITER LE GLISSEMENT DE LA BARRE D'ÉCLAIRAGE
- INSTALLATION ÉLECTRIQUE PARTIELLEMENT INTÉGRÉE AU CHÂSSIS
- INSTALLATION ÉCLAIRAGE CONFORME À LA NOUVELLE LÉGISLATION COMPRENANT LA MARCHÉ ARRIÈRE
- ROUE JOCKEY DE STATIONNEMENT GALVANISÉE À CHAUD AVEC COUSSINET POUR UN EFFORT MINIMUM EN LEVÉ

- MECHANISCHE AUFLAUFbremSE MIT RÜCKFAHRAUTOMATIK
- EINZELRADAUFHÄNGUNG MIT DREHSTABFEDERUNG AUF GUMMI
- PROFILRAHMEN AUS STARKEN, FEUERVERZINKTEN ROHREN
- BEGEHBARE KOTFLÜGELHALTERUNGEN
- BELEUCHTUNGSLEISTE AUS ALUMINIUM / SCHNELL ABBAUBAR
- FEDERSTIFT ZUM SICHERN DER BELEUCHTUNG
- ELEKTROANLAGE ZUM TEIL IN DEN RAHMEN INTEGRIERT
- LICHTANLAGE GEM. DEN NEUEN VORSCHRIFTEN EINSCHL. RÜCKFAHRLEUCHE
- FEUERVERZINKTES FESTSTELLRAD MIT LAGER FÜR MINIMALE ANSTRENGUNG BEIM ANHEBEN

PRINCIPALI
ACCESSORI
E FUNZIONI

MAIN
ACCESSORIES
AND FUNCTIONS

PRINCIPAUX
ACCESSOIRES
ET FONCTIONS

HAUPTZUBEHÖR
UND
FUNKTIONEN

N3000L-R-

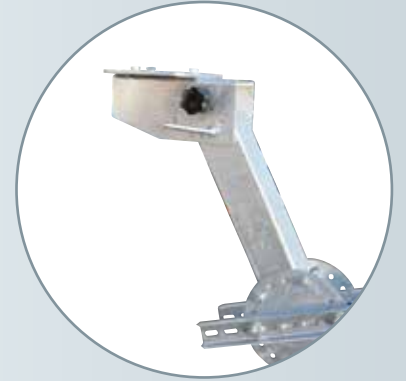
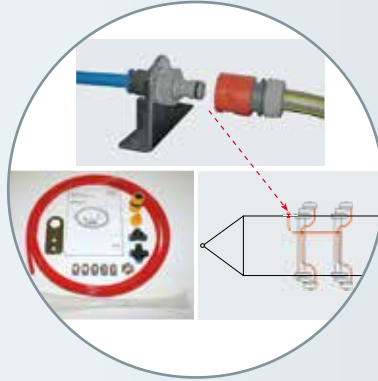
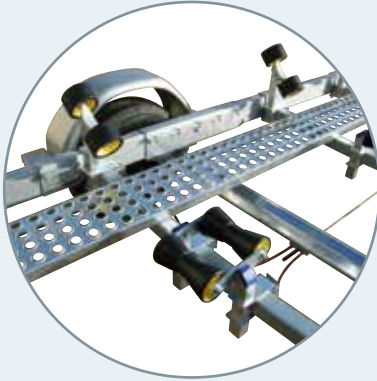
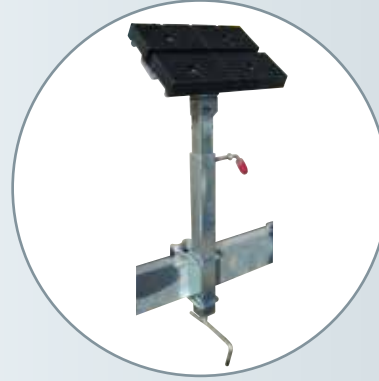
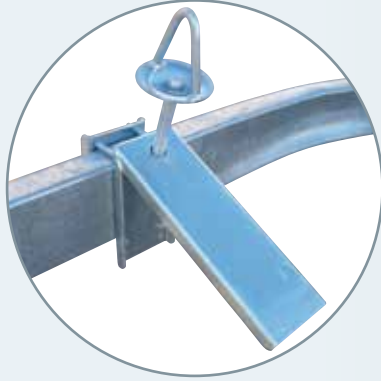

SCHEDA TECNICA

TECHNICAL DATA SHEET

FICHE TECHNIQUE

TECHNISCHES DATENBLATT

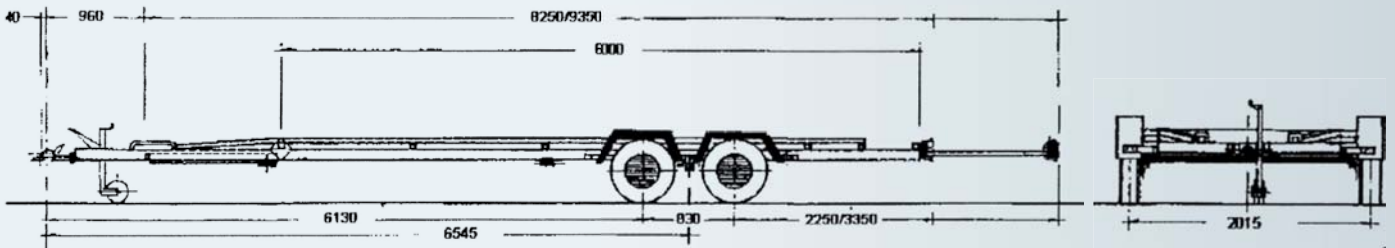

PER INFORMAZIONI E PREZZI POTETE CONSULTARE IL NOSTRO SITO INTERNET OPPURE RIVOLGERVI PRESSO UN RIVENDITORE DI ZONA.
Per tutti i modelli la ruota di scorta è optional. Dati e misure del presente catalogo sono semplicemente indicativi e non impegnativi. La ditta si riserva qualsiasi modifica senza preavviso.

FOR INFORMATION AND PRICES YOU CAN VISIT OUR WEBSITE OR CONTACT YOUR LOCAL DEALER. For all models, the spare tyre is optional. The data and measurements in this catalogue are merely approximate and not binding. The company reserves the right to make any changes without notice.

POUR TOUTES INFORMATIONS ET POUR CONNAÎTRE UN PRIX, CONSULTEZ NOTRE SITE INTERNET OU BIEN ADRESSEZ-VOUS À UN REVENDEUR. La roue de secours est en option sur tous les modèles. Les données et les mesures figurant dans le catalogue sont mentionnées à titre purement indicatif et ne constituent nullement un engagement. L'entreprise se réserve le droit d'effectuer des modifications sans préavis.

INFORMATIONEN ZU PREISEN FINDEN SIE AUF UNSERER INTERNETSEITE, ODER WENDEN SIE SICH AN EINEN HÄNDLER IN IHRER NÄHE. Das Ersatzrad ist bei allen Modellen Sonderzubehör. Die Daten und Maße des vorliegenden Katalogs verstehen sich allein zur Information und sind nicht verbindlich. Die Firma behält sich das Recht vor, Änderungen ohne vorherigen Hinweis vorzunehmen.



- R- Attrezzato con rulli, argano e fermaprua
- R- Equipped with rollers, winch and bow stop
- R- Equipé de rouleaux, treuil et cale de proue
- R- Ausgestattet mit walzen, winde und bughalter

**CUSCINETTI
STAGNI
GUAINE FRENO
IN INOX**

New



Traversa posteriore basculante di serie (multirullo)
Tilting rear cross member as standard (multi-roller)
Traverse arrière basculante de série (multi-rouleaux)
Serienmäßiger hinterer kipparer querbalken (mehrere walzen)

Modello	Model	Modèle	Modell	N3500-R-
Peso a pieno carico	Full load weight	Poids total en charge	Zulässiges Gesamtgewicht	3495/3000/2700 Kg
Peso a vuoto senza attrezzatura	Empty weight without equipment	Poids à vide sans équipement	Leergewicht ohne Ausrüstung	610 kg
Portata utile senza attrezzatura	Capacity without equipment	Charge utile sans équipement	Nutzlast ohne Ausrüstung	2885/2390/2090 Kg
Portata utile con attrezzatura standard	Capacity with standard equipment	Charge utile avec équipement standard	Nutzlast mit Standardausrüstung	2780/2285/1985 Kg
Lunghezza max e minima	Max and min length	Longueur max et min	Min und Max. länge	950 - 830 cm
Larghezza max	Width	Largeur max	Max. Breite	222 cm
Ruote	Wheels	Roues	Räder	185 R 14C

- FRENO A REPULSIONE MECCANICA CON SBLOCCO AUTOREVERSE PER RETROMARCIA
- SOSPENSIONE A BARRA DI TORSIONE SU GOMMA A RUOTE INDIPENDENTI
- TELAIO PROFILATO TUBOLARE DI GROSSO SPESSORE ZINCATO A CALDO
- SUPPORTI PARAFANGHI CALPESTABILI
- BARRA FANALERIA IN ALLUMINIO / A SMONTAGGIO RAPIDO
- PERNO A MOLLA DI SICUREZZA PER EVITARE FUORIUSCITA FANALERIA
- IMPIANTO ELETTRICO PARZIALMENTE INTERNO AL TELAIO
- IMPIANTO LUCI A NUOVA NORMATIVA COMPRENSIVO DI RETROMARCIA
- RUOTINO DI STAZIONAMENTO ZINCATO A CALDO CON CUSCINETTO PER MINIMO SFORZO IN ALZATA

- MECHANICAL OVER-RUN BRAKE WITH AUTOREVERSE RELEASE FOR REVERSING
- TORSION BAR SUSPENSION ON TYRE WITH INDEPENDENT WHEELS
- THICK, HOT-DIP GALVANIZED TUBULAR PROFILED CHASSIS
- WALK-ON MUD GUARD SUPPORTS
- ALUMINIUM LIGHTING BAR / QUICK TO DISASSEMBLE
- SAFETY SPRING PIN TO PREVENT THE LIGHTING FROM COMING OUT
- ELECTRICAL SYSTEM PARTLY INSIDE THE CHASSIS
- LIGHTING SYSTEM COMPLIANT WITH NEW REGULATIONS INCLUDING REVERSING
- HOT-DIP GALVANISED PARKING BRAKE WITH BEARING FOR MINIMAL STRAIN

- FREIN À RÉPULSION MÉCANIQUE AVEC DÉBLOCAGE AUTOMATIQUE EN MARCHÉ ARRIÈRE
- SUSPENSION À BARRE DE TORSION SUR PNEUS À ROUES INDÉPENDANTES
- CHÂSSIS PROFILÉ TUBULAIRE DE GROSSE ÉPAISSEUR GALVANISÉ À CHAUD
- SUPPORTS GARDE-BOUE CIRCULABLES
- BARRE D'ÉCLAIRAGE EN ALUMINIUM / À DÉMONTAGE RAPIDE
- GOUPILLE DE SÉCURITÉ À RESSORT POUR ÉVITER LE GLISSEMENT DE LA BARRE D'ÉCLAIRAGE
- INSTALLATION ÉLECTRIQUE PARTIELLEMENT INTÉGRÉE AU CHÂSSIS
- INSTALLATION ÉCLAIRAGE CONFORME À LA NOUVELLE LÉGISLATION COMPRENANT LA MARCHÉ ARRIÈRE
- ROUE JOCKEY DE STATIONNEMENT GALVANISÉE À CHAUD AVEC COUSSINET POUR UN EFFORT MINIMUM EN LEVÉE

- MECHANISCHE AUFLAUFbremSE MIT RÜCKFAHRAUTOMATIK
- EINZELRADAUFHÄNGUNG MIT DREHSTABFEDERUNG AUF GUMMI
- PROFILRAHMEN AUS STARKEN, FEUERVERZINKTEN ROHREN
- BEGEBHARE KOTFLÜGELHALTERUNGEN
- BELEUCHTUNGSLEISTE AUS ALUMINIUM / SCHNELL ABBAUBAR
- FEDERSTIFT ZUM SICHERN DER BELEUCHTUNG
- ELEKTROANLAGE ZUM TEIL IN DEN RAHMEN INTEGRIERT
- LICHTANLAGE GEM. DEN NEUEN VORSCHRIFTEN EINSCHL. RÜCKFAHRLEUCHE
- FEUERVERZINKTES FESTSTELLRAD MIT LAGER FÜR MINIMALE ANSTRENGUNG BEIM ANHEBEN

PRINCIPALI
ACCESSORI
E FUNZIONI

MAIN
ACCESSORIES
AND FUNCTIONS

PRINCIPAUX
ACCESSOIRES
ET FONCTIONS

HAUPTZUBEHÖR
UND
FUNKTIONEN

N3500-R-

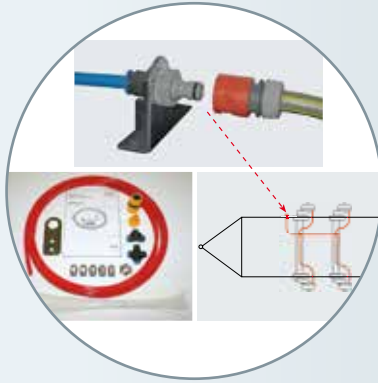
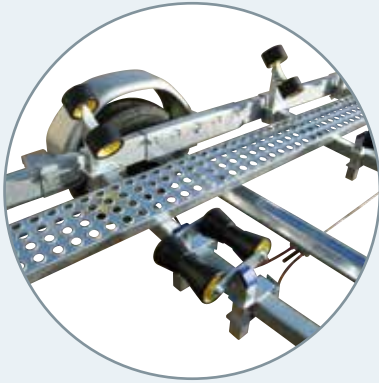
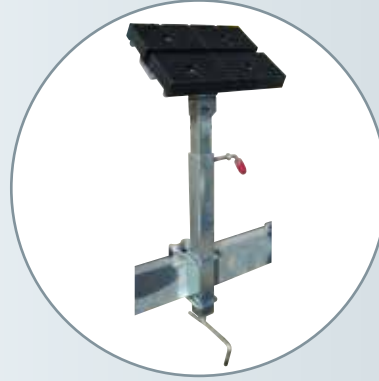

SCHEDA TECNICA

TECHNICAL DATA SHEET

FICHE TECHNIQUE

TECHNISCHES DATENBLATT

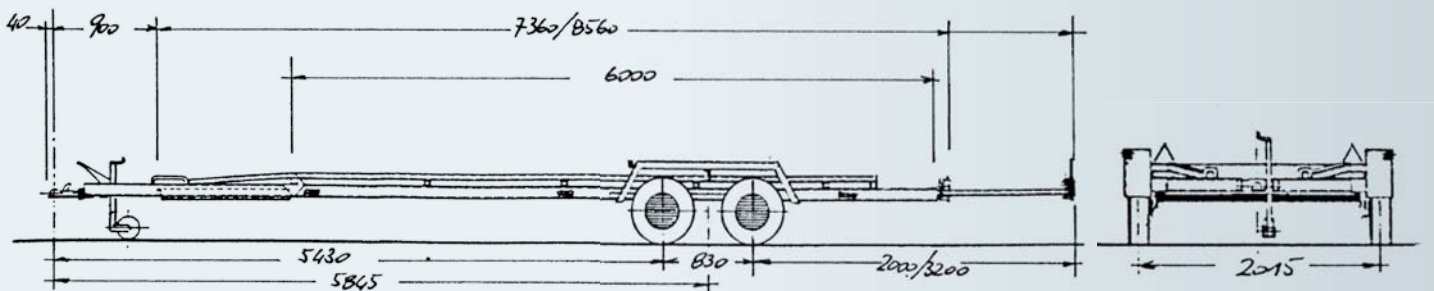

PER INFORMAZIONI E PREZZI POTETE CONSULTARE IL NOSTRO SITO INTERNET OPPURE RIVOLGERVI PRESSO UN RIVENDITORE DI ZONA.
Per tutti i modelli la ruota di scorta è optional. Dati e misure del presente catalogo sono semplicemente indicativi e non impegnativi. La ditta si riserva qualsiasi modifica senza preavviso.

FOR INFORMATION AND PRICES YOU CAN VISIT OUR WEBSITE OR CONTACT YOUR LOCAL DEALER. For all models, the spare tyre is optional. The data and measurements in this catalogue are merely approximate and not binding. The company reserves the right to make any changes without notice.

POUR TOUTES INFORMATIONS ET POUR CONNAÎTRE UN PRIX, CONSULTEZ NOTRE SITE INTERNET OU BIEN ADRESSEZ-VOUS À UN REVENDEUR. La roue de secours est en option sur tous les modèles. Les données et les mesures figurant dans le catalogue sont mentionnées à titre purement indicatif et ne constituent nullement un engagement. L'entreprise se réserve le droit d'effectuer des modifications sans préavis.

INFORMATIONEN ZU PREISEN FINDEN SIE AUF UNSERER INTERNETSEITE, ODER WENDEN SIE SICH AN EINEN HÄNDLER IN IHRER NÄHE. Das Ersatzrad ist bei allen Modellen Sonderzubehör. Die Daten und Maße des vorliegenden Katalogs verstehen sich allein zur Information und sind nicht verbindlich. Die Firma behält sich das Recht vor, Änderungen ohne vorherigen Hinweis vorzunehmen.



via Nazionale 99 - 52011 Soci (Arezzo) Italy
cresci@crescirimorchi.it www.crescirimorchi.it



- R- Attrezzato con rulli, argano e fermaprua
- R- Equipped with rollers, winch and bow stop
- R- Equipé de rouleaux, treuil et cale de proue
- R- Ausgestattet mit walzen, winde und bughalter

**CUSCINETTI
STAGNI
GUAINE FRENO
IN INOX**

New



Traversa posteriore basculante di serie (multirullo)
Tilting rear cross member as standard (multi-roller)
Traverse arrière basculante de série (multi-rouleaux)
Serienmäßiger hinterer kipparer querbalken (mehrere walzen)

Modello	Model	Modèle	Modell	N3500L-R-
Peso a pieno carico	Full load weight	Poids total en charge	Zulässiges Gesamtgewicht	3495/3000/2700 Kg
Peso a vuoto senza attrezzatura	Empty weight without equipment	Poids à vide sans équipement	Leergewicht ohne Ausrüstung	670 kg
Portata utile senza attrezzatura	Capacity without equipment	Charge utile sans équipement	Nutzlast ohne Ausrüstung	2825/2330/2030 Kg
Portata utile con attrezzatura standard	Capacity with standard equipment	Charge utile avec équipement standard	Nutzlast mit Standardausrüstung	2720/2225/1925 Kg
Lunghezza max e minima	Max and min length	Longueur max et min	Min und Max. länge	1035 - 925 cm
Larghezza max	Width	Largeur max	Max. Breite	222 cm
Ruote	Wheels	Roues	Räder	185 R 14C

- FRENO A REPULSIONE MECCANICA CON SBLOCCO AUTOREVERSE PER RETROMARCIA
- SOSPENSIONE A BARRA DI TORSIONE SU GOMMA A RUOTE INDIPENDENTI
- TELAIO PROFILATO TUBOLARE DI GROSSO SPESSORE ZINCATO A CALDO
- SUPPORTI PARAFANGHI CALPESTABILI
- BARRA FANALERIA IN ALLUMINIO / A SMONTAGGIO RAPIDO
- PERNO A MOLLA DI SICUREZZA PER EVITARE FUORIUSCITA FANALERIA
- IMPIANTO ELETTRICO PARZIALMENTE INTERNO AL TELAIO
- IMPIANTO LUCI A NUOVA NORMATIVA COMPRENSIVO DI RETROMARCIA
- RUOTINO DI STAZIONAMENTO ZINCATO A CALDO CON CUSCINETTO PER MINIMO SFORZO IN ALZATA

- MECHANICAL OVER-RUN BRAKE WITH AUTOREVERSE RELEASE FOR REVERSING
- TORSION BAR SUSPENSION ON TYRE WITH INDEPENDENT WHEELS
- THICK, HOT-DIP GALVANIZED TUBULAR PROFILED CHASSIS
- WALK-ON MUD GUARD SUPPORTS
- ALUMINIUM LIGHTING BAR / QUICK TO DISASSEMBLE
- SAFETY SPRING PIN TO PREVENT THE LIGHTING FROM COMING OUT
- ELECTRICAL SYSTEM PARTLY INSIDE THE CHASSIS
- LIGHTING SYSTEM COMPLIANT WITH NEW REGULATIONS INCLUDING REVERSING
- HOT-DIP GALVANISED PARKING BRAKE WITH BEARING FOR MINIMAL STRAIN

- FREIN À RÉPULSION MÉCANIQUE AVEC DÉBLOCCAGE AUTOMATIQUE EN MARCHÉ ARRIÈRE
- SUSPENSION À BARRE DE TORSION SUR PNEUS À ROUES INDÉPENDANTES
- CHÂSSIS PROFILÉ TUBULAIRE DE GROSSE ÉPAISSEUR GALVANISÉ À CHAUD
- SUPPORTS GARDE-BOUE CIRCULABLES
- RAMPE D'ÉCLAIRAGE EN ALUMINIUM / À DÉMONTAGE RAPIDE
- GOUPILLE DE SÉCURITÉ À RESSORT POUR ÉVITER LE GLISSEMENT DE LA RAMPE D'ÉCLAIRAGE
- INSTALLATION ÉLECTRIQUE PARTIELLEMENT INTÉGRÉE AU CHÂSSIS
- INSTALLATION ÉCLAIRAGE CONFORME À LA NOUVELLE LÉGISLATION COMPRENANT LA MARCHÉ ARRIÈRE
- ROUE JOCKEY DE STATIONNEMENT GALVANISÉE À CHAUD AVEC COUSSINET POUR UN EFFORT MINIMUM EN LEVÉE

- MECHANISCHE AUFLAUFbremSE MIT RÜCKFAHRAUTOMATIK
- EINZELRADAUFHÄNGUNG MIT DREHSTABFEDERUNG AUF GUMMI
- PROFILRAHMEN AUS STARKEN, FEUERVERZINKTEN ROHREN
- BEGEBHARE KOTTLÜGELHALTERUNGEN
- BELEUCHTUNGSLEISTE AUS ALUMINIUM / SCHNELL ABBAUBAR
- FEDERSTIFT ZUM SICHERN DER BELEUCHTUNG
- ELEKTROANLAGE ZUM TEIL IN DEN RAHMEN INTEGRIERT
- LICHTANLAGE GEM. DEN NEUEN VORSCHRIFTEN EINSCHL. RÜCKFAHRLEUCHTE
- FEUERVERZINKTES FESTSTELLRAD MIT LAGER FÜR MINIMALE ANSTRENGUNG BEIM ANHEBEN

**PRINCIPALI
ACCESSORI
E FUNZIONI**

**MAIN
ACCESSORIES
AND FUNCTIONS**

**PRINCIPAUX
ACCESSOIRES
ET FONCTIONS**

**HAUPTZUBEHÖR
UND
FUNKTIONEN**

N3500L-R-

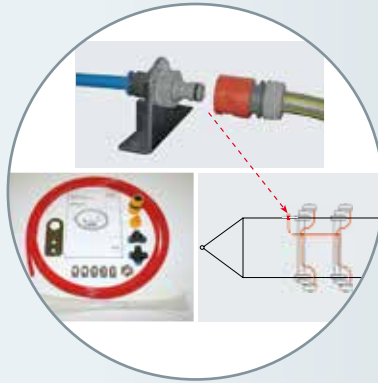
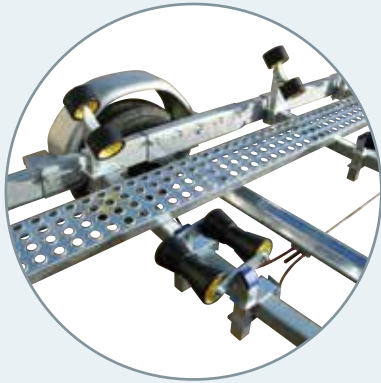
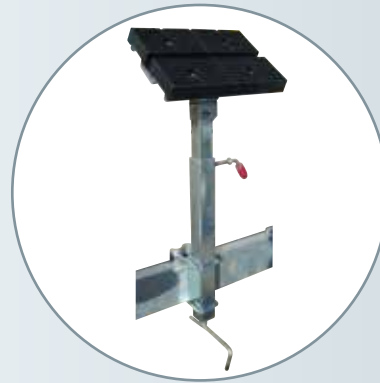
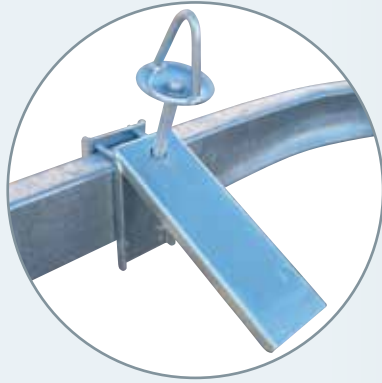

SCHEDA TECNICA

TECHNICAL DATA SHEET

FICHE TECHNIQUE

TECHNISCHES DATENBLATT

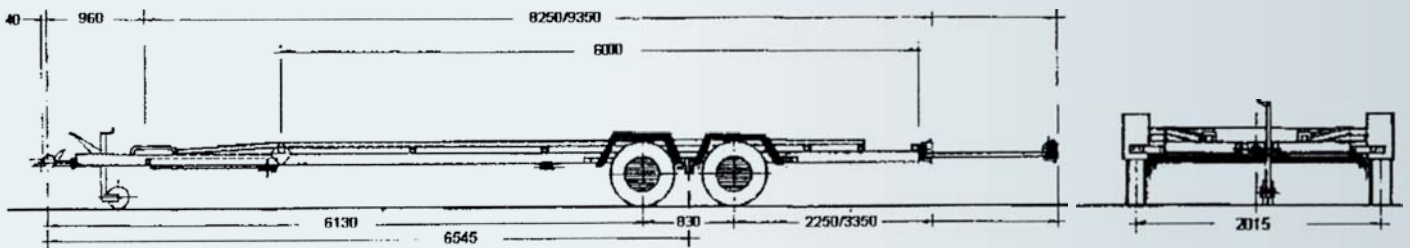

PER INFORMAZIONI E PREZZI POTETE CONSULTARE IL NOSTRO SITO INTERNET OPPURE RIVOLGERVI PRESSO UN RIVENDITORE DI ZONA.
Per tutti i modelli la ruota di scorta è optional. Dati e misure del presente catalogo sono semplicemente indicativi e non impegnativi. La ditta si riserva qualsiasi modifica senza preavviso.

FOR INFORMATION AND PRICES YOU CAN VISIT OUR WEBSITE OR CONTACT YOUR LOCAL DEALER. For all models, the spare tyre is optional. The data and measurements in this catalogue are merely approximate and not binding. The company reserves the right to make any changes without notice.

POUR TOUTES INFORMATIONS ET POUR CONNAÎTRE UN PRIX, CONSULTEZ NOTRE SITE INTERNET OU BIEN ADRESSEZ-VOUS À UN REVENDEUR.
La roue de secours est en option sur tous les modèles. Les données et les mesures figurant dans le catalogue sont mentionnées à titre purement indicatif et ne constituent nullement un engagement. L'entreprise se réserve le droit d'effectuer des modifications sans préavis.

INFORMATIONEN ZU PREISEN FINDEN SIE AUF UNSERER INTERNETSEITE, ODER WENDEN SIE SICH AN EINEN HÄNDLER IN IHRER NÄHE.
Das Ersatzrad ist bei allen Modellen Sonderzubehör. Die Daten und Maße des vorliegenden Katalogs verstehen sich allein zur Information und sind nicht verbindlich. Die Firma behält sich das Recht vor, Änderungen ohne vorherigen Hinweis vorzunehmen.



via Nazionale 99 - 52011 Soci (Arezzo) Italy
cresci@crescirimorchi.it www.crescirimorchi.it